

8	BF-F-8	MOBILE ACCESSORIES	
7	BF-F-7	SECTION FOAM VALVE (MOBILE)	
6	BF-F-6	SECTION FOAM CYLINDER	
5	BF-F-5	MOBILE EXTINGUISHER	
4	BF-F-4	PORTABLE ACCESSORIES	
3	BF-F-3	SECTION FOAM VALVE (PORTABLE)	
2	BF-F-2	SECTION FOAM CYLINDER	
1	BF-F-1	GENERAL PORTABLE FOAM EXTINGUISHER	
No.	DRAWING'S CODE	DESCRIPTION	NOTE

TÊN SẢN PHẨM	BẢNG TỔNG HỢP BẢN VẼ			CÔNG TY CỔ PHẦN CƠ BẢN TOÀN CẦU				
TÊN CHI TIẾT								
TRÁCH NHIỆM	HỌ VÀ TÊN	KÝ	NGÀY	VẬT LIỆU	MÃ SP	MÃ BV	TỈ LỆ	SỐ TỜ
THIẾT KẾ	TRẦN VĂN KHẢI							
KIỂM TRA	NGUYỄN TUỜNG				BF-F...			SỐ LƯỢNG
DUYỆT	NGUYỄN TUỜNG							

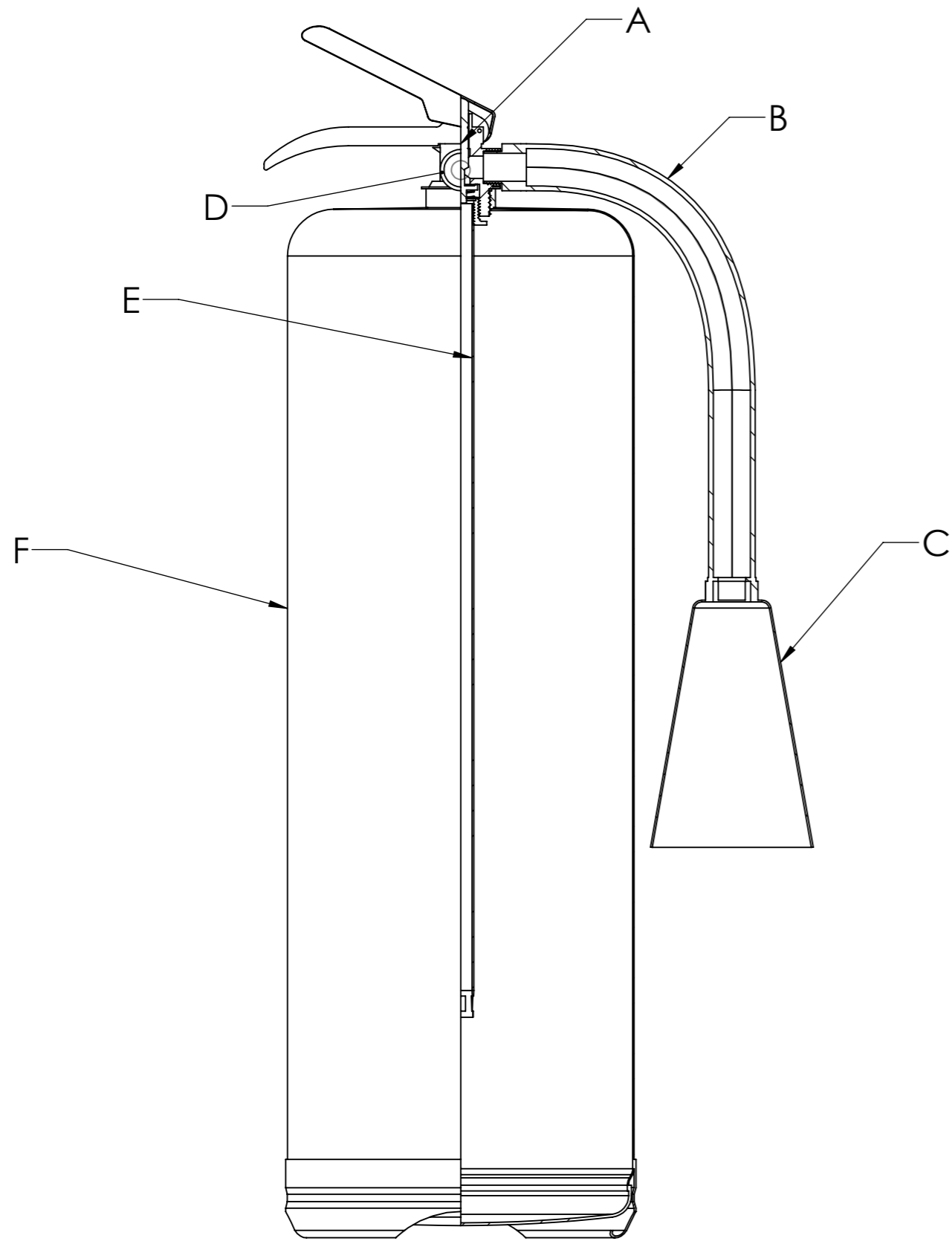

F	CYLINDER	1	BF-F-2	
E	TUBE	1	BF-F-4	
D	WATCH	1	BF-F-4	
C	NOZZEL	1	BF-F-4	
B	HOSE	1	BF-F-4	
A	VALVE	1	BF-F-3	
CODE	PART'S NAME	QUANTITY	DRAWING	NOTE

9 L	21A-188B	18.5 Bar at 60 C	30	7-8 m	32-35	-20 to 60	CRCA Sheet
6 L	21A-144B			6 m	22-25		
3 L	8A-70B			6 m	22-25		
Specification	Fire rating	Operate pressure	Test pressure	Discharge range	Time discharge	Operate temperature	Material

TÊN SẢN PHẨM	BÌNH CHỮA CHÁY FOAM			CÔNG TY CỔ PHẦN CƠ BẢN TOÀN CẦU				
TÊN CHI TIẾT	MẶT CẮT BÌNH							
TRÁCH NHIỆM	HỌ VÀ TÊN	KÝ	NGÀY	VẬT LIỆU	MÃ SP	MÃ BV	TỈ LỆ	SỐ TỜ
THIẾT KẾ	TRẦN VĂN KHẢI							
KIỂM TRA	NGUYỄN TUỜNG				BF-F3 BF-F6 BF-F9	BF-F-1	1:3	SỐ LƯỢNG
DUYỆT	NGUYỄN TUỜNG							

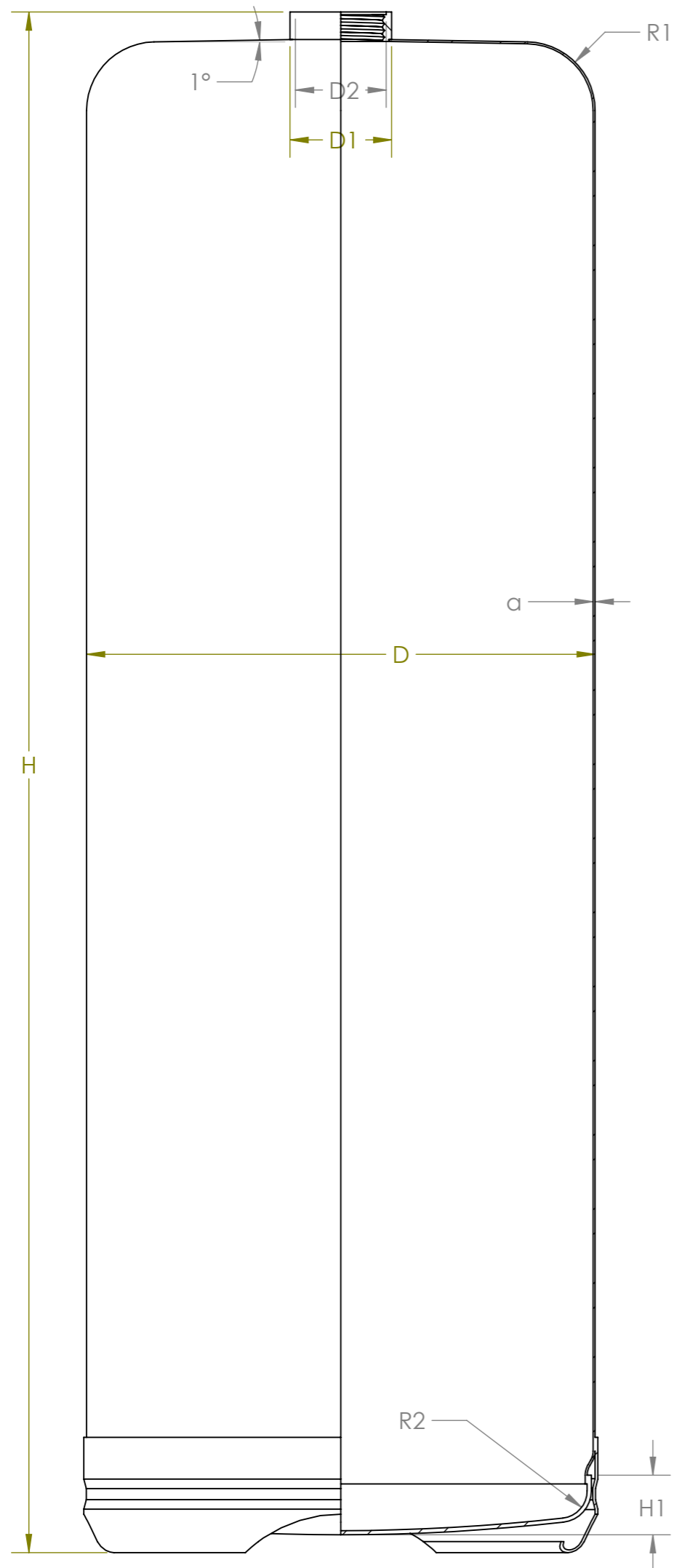

9 L	560	20	185	37	M 30	10	5	1.13
6 L	540	15	150	37	M 30	10	5	1.07
3 L	350	10	132	37	M 24	10	5	1.0
SPECIFICATION	H	H1	D	D1	D2	R1	R2	A

TÊN SẢN PHẨM	BÌNH CHỮA CHÁY FOAM			CÔNG TY CỔ PHẦN CƠ BẢN TOÀN CẦU					
TÊN CHI TIẾT	BẢN VẼ CẮT								
TRÁCH NHIỆM	HỌ VÀ TÊN	KÝ	NGÀY	VẬT LIỆU	MÃ SP	MÃ BV	TỈ LỆ	SỐ TỜ	
THIẾT KẾ	TRẦN VĂN KHẢI								
KIỂM TRA	NGUYỄN TUỜNG				BF-F-C1	BG-F-2	1:3		
DUYỆT	NGUYỄN TUỜNG								

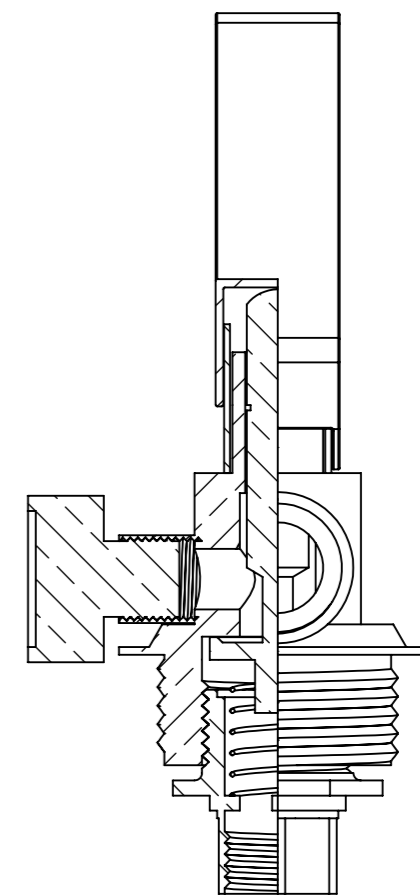
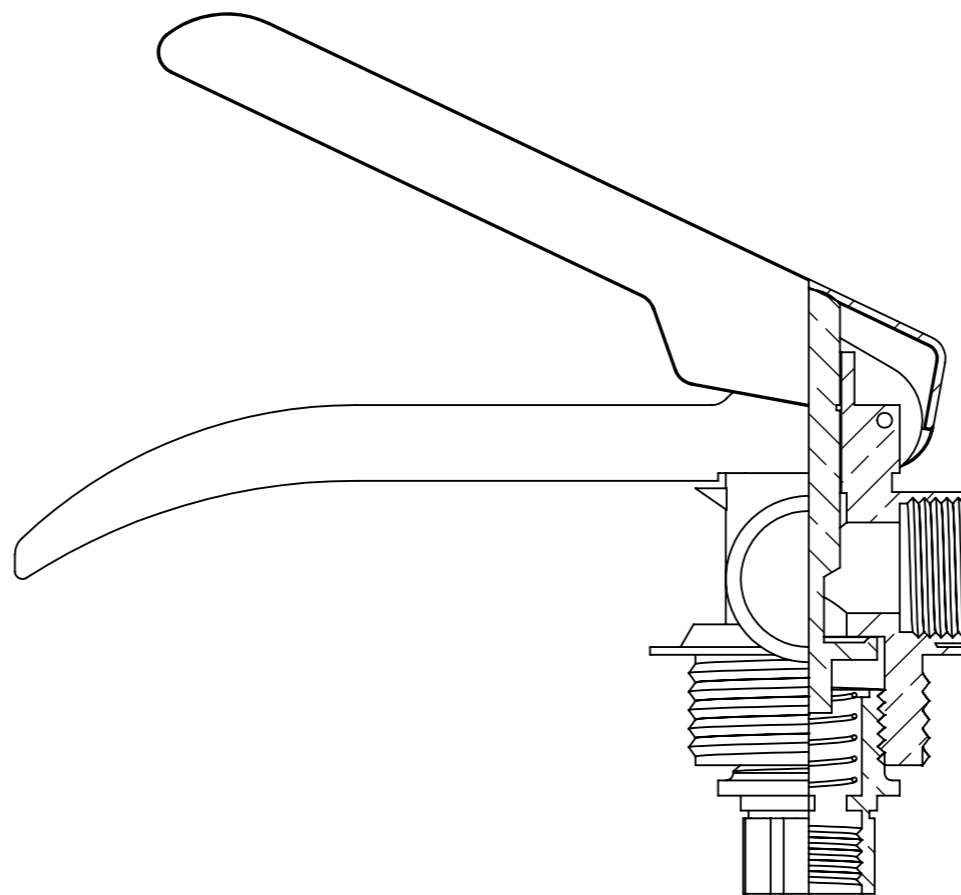
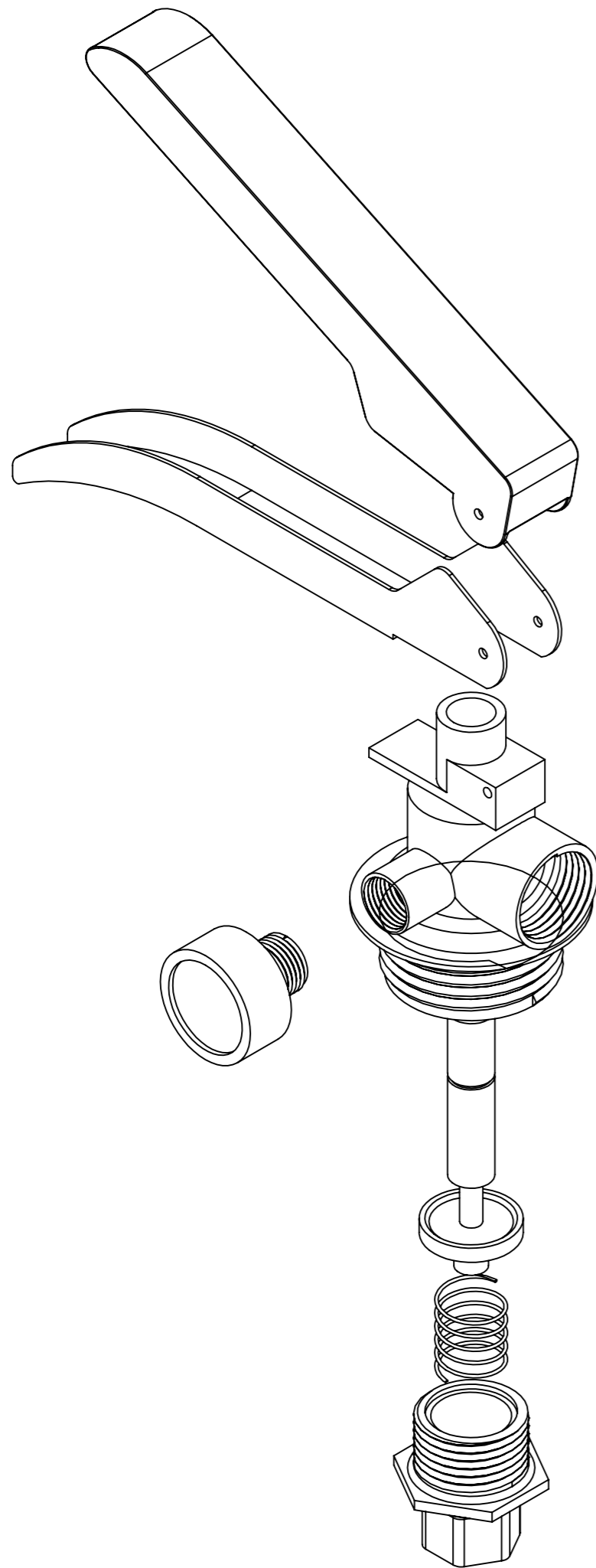

1	VALVE 3-6-9 L	M 28,8	M 16	M 14				
No.	VOLUME	INLET THREAD	OUTLET THREAD	DIP TUBE THREAD				
TÊN SẢN PHẨM	BÌNH CHỨA CHÁY FOAM			CÔNG TY CỔ PHẦN CƠ BẢN TOÀN CẦU				
TÊN CHI TIẾT	BẢN VẼ VALVE							
TRÁCH NHIỆM	HỌ VÀ TÊN	KÝ	NGÀY	VẬT LIỆU	MÃ SP	MÃ BV	TỈ LỆ	SỐ TỜ
THIẾT KẾ	TRẦN VĂN KHẢI							
KIỂM TRA	NGUYỄN TUỜNG				BF-F-V1	BF-F-3	1:1	
DUYỆT	NGUYỄN TUỜNG							



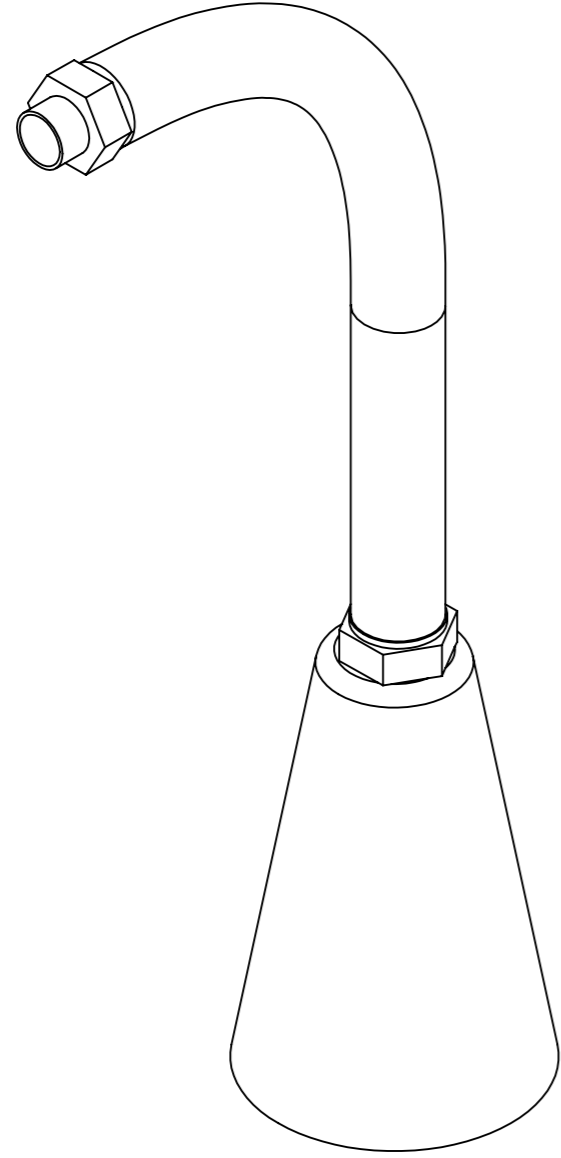

HOSE AND NOZZEL

TUBE

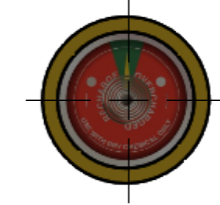
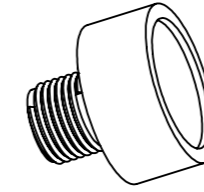

WATCH

4	3-6-9 L	PRESSURE WATCH	1
3	3-6-9 L	TUBE	1
2	3-6-9 L	NOZZEL	1
1	3-6-9 L	HOSE	1
No.	VOLUME	DESCRIPTION	QUANTITY

TÊN SẢN PHẨM	BÌNH CHỮA CHÁY FOAM			CÔNG TY CỔ PHẦN CƠ BẢN TOÀN CẦU					
TÊN CHI TIẾT	BẢN VẼ PHỤ KIỆN								
TRÁCH NHIỆM	HỌ VÀ TÊN	KÝ	NGÀY	VẬT LIỆU	MÃ SP	MÃ BV	TỈ LỆ	SỐ TỜ	
THIẾT KẾ	TRẦN VĂN KHẢI								
KIỂM TRA	NGUYỄN TUỜNG				BF-F-A1	BF-F-4	1:2		
DUYỆT	NGUYỄN TUỜNG								

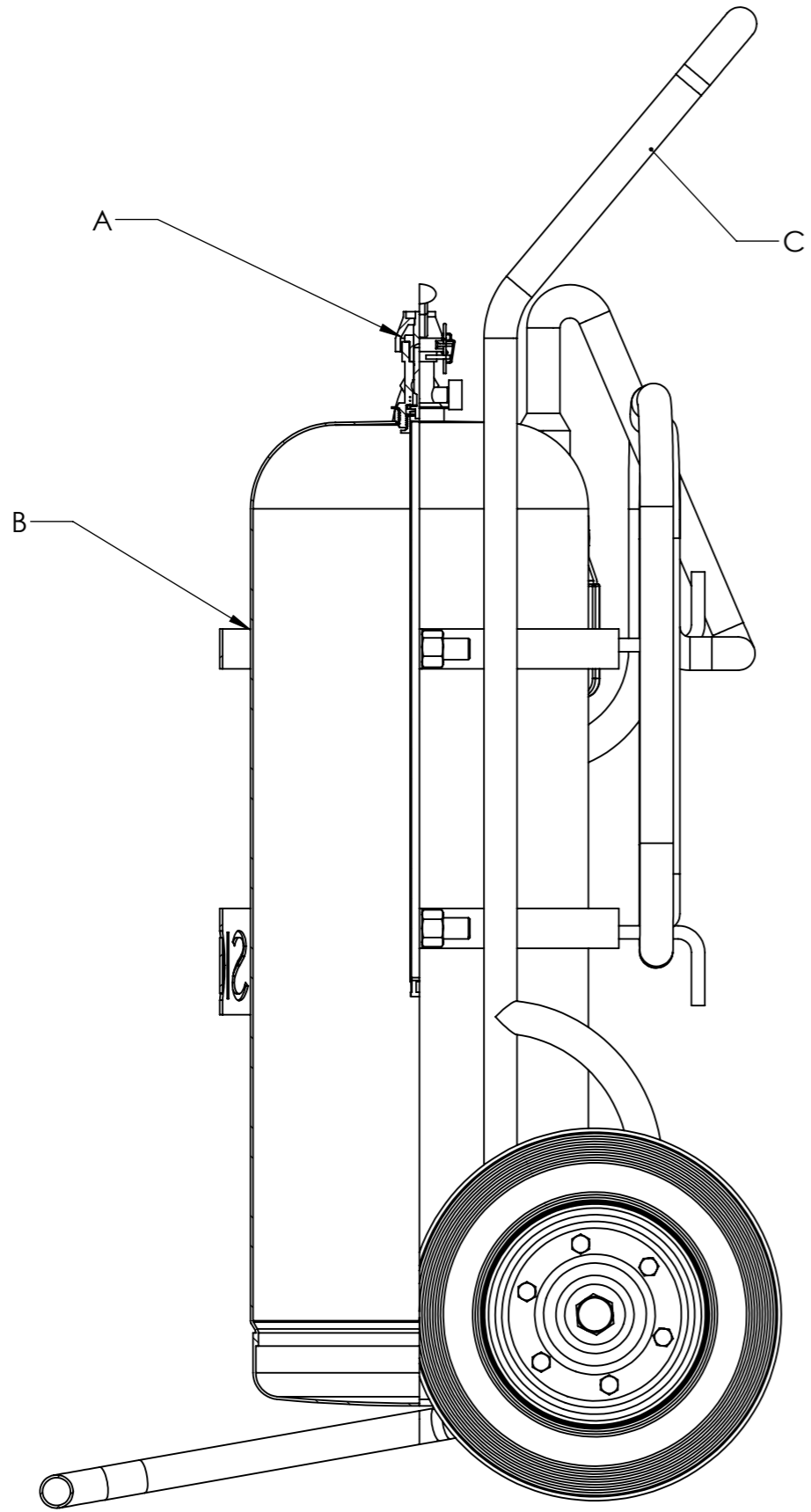

C	NOZZEL	1	BF-F-4					
B	HOSE	1	BF-F-4					
A	VALVE	1	BF-F-3					
CODE	PART'S NAME	QUANTITY	DRAWING	NOTE				
50L	IV B	18.5 Bar at 60 C	32	6-8 m	55-65	-20 to 60	Carbon steel	
Specification	Fire rating	Operate pressure	Test pressure	Discharge range	Time discharge	Operate temperature	Material	
TÊN SẢN PHẨM	BÌNH FOAM 50 L			CÔNG TY CỔ PHẦN CƠ BẢN TOÀN CẦU				
TÊN CHI TIẾT	MẶT CẮT BÌNH							
TRÁCH NHIỆM	HỌ VÀ TÊN	KÝ	NGÀY	VẬT LIỆU	MÃ SP	MÃ BV	TỈ LỆ	SỐ TỜ
THIẾT KẾ	TRẦN VĂN KHẢI							
KIỂM TRA	NGUYỄN TUỜNG				BF-F50	BF-F-5	1:5	SỐ LƯỢNG
DUYỆT	NGUYỄN TUỜNG							

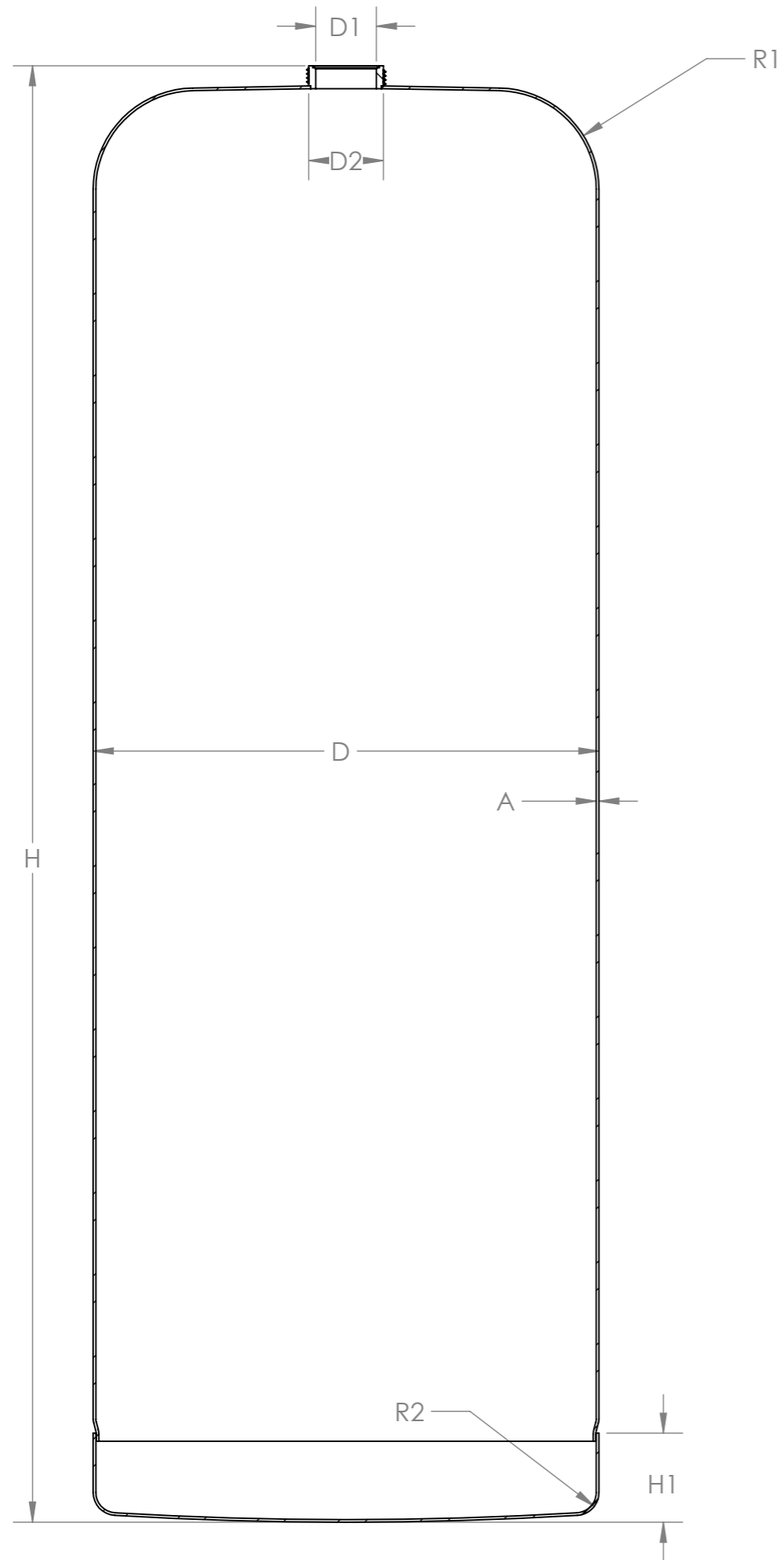

50 L	900	70	350	50	G 2"	60	10	1.3
SPECIFICATION	H	H1	D	D1	D2	R1	R2	A
TÊN SẢN PHẨM	BÌNH CHỮA CHÁY FOAM			CÔNG TY CỔ PHẦN CƠ BẢN TOÀN CẦU				
TÊN CHI TIẾT	BẢN VẼ CẮT							
TRÁCH NHIỆM	HỌ VÀ TÊN	KÝ	NGÀY	VẬT LIỆU	MÃ SP	MÃ BV	TỈ LỆ	SỐ TỜ
THIẾT KẾ	TRẦN VĂN KHẢI							
KIỂM TRA	NGUYỄN TUỜNG				BF-F-C2	BG-F-6	1:3	
DUYỆT	NGUYỄN TUỜNG							

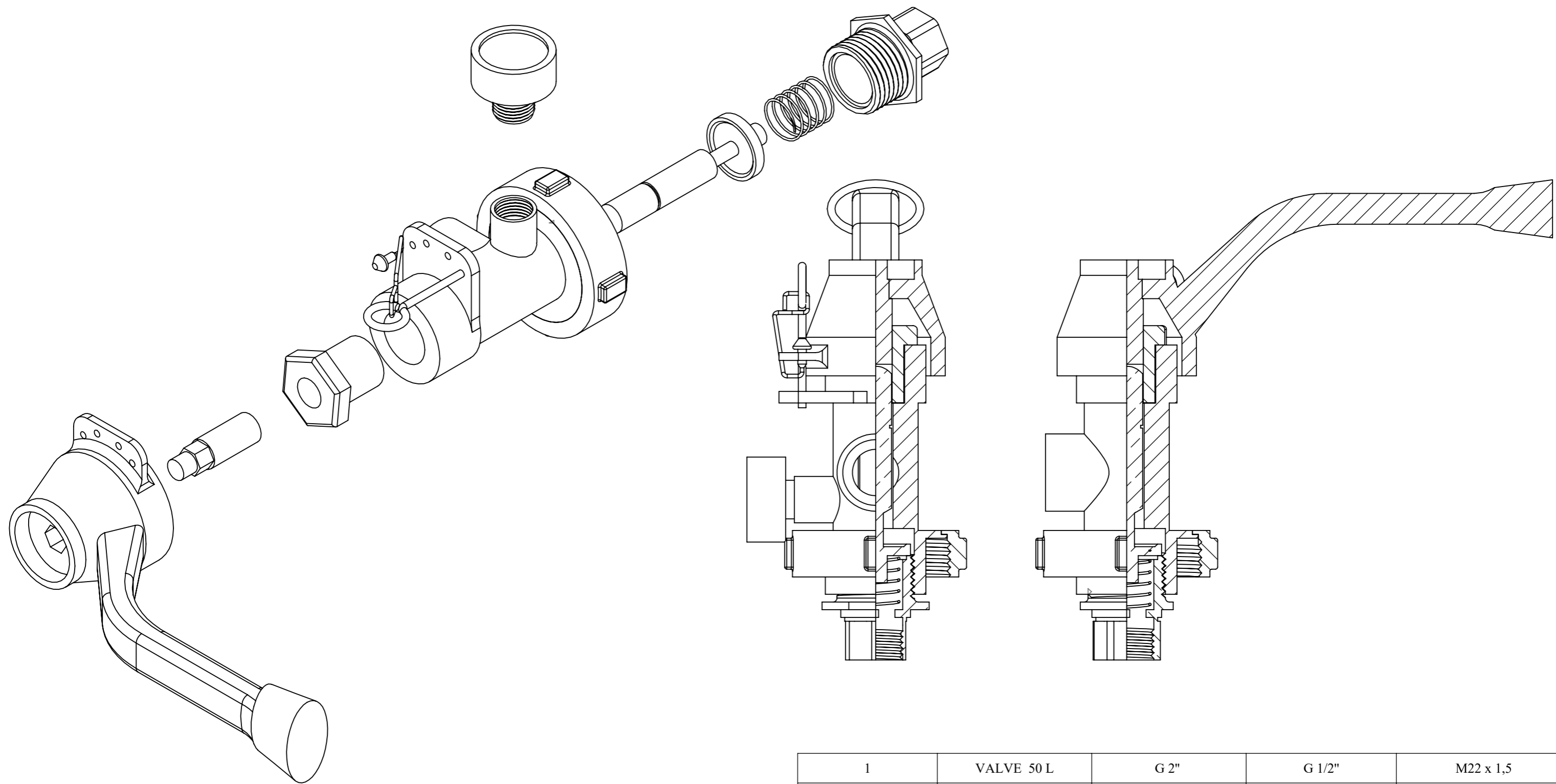

1	VALVE 50 L	G 2"	G 1/2"	M22 x 1,5				
No.	VOLUME	INLET THREAD	OUTLET THREAD	DIP TUBE THREAD				
TÊN SẢN PHẨM	BÌNH CHỮA CHÁY FOAM			CÔNG TY CỔ PHẦN CƠ BẢN TOÀN CẦU				
TÊN CHI TIẾT	BẢN VẼ VALVE							
TRÁCH NHIỆM	HỌ VÀ TÊN	KÝ	NGÀY	VẬT LIỆU	MÃ SP	MÃ BV	TỈ LỆ	SỐ TỜ
THIẾT KẾ	TRẦN VĂN KHẢI							
KIỂM TRA	NGUYỄN TUỜNG				BF-F-V2	BF-F-7	1:1	
DUYỆT	NGUYỄN TUỜNG							

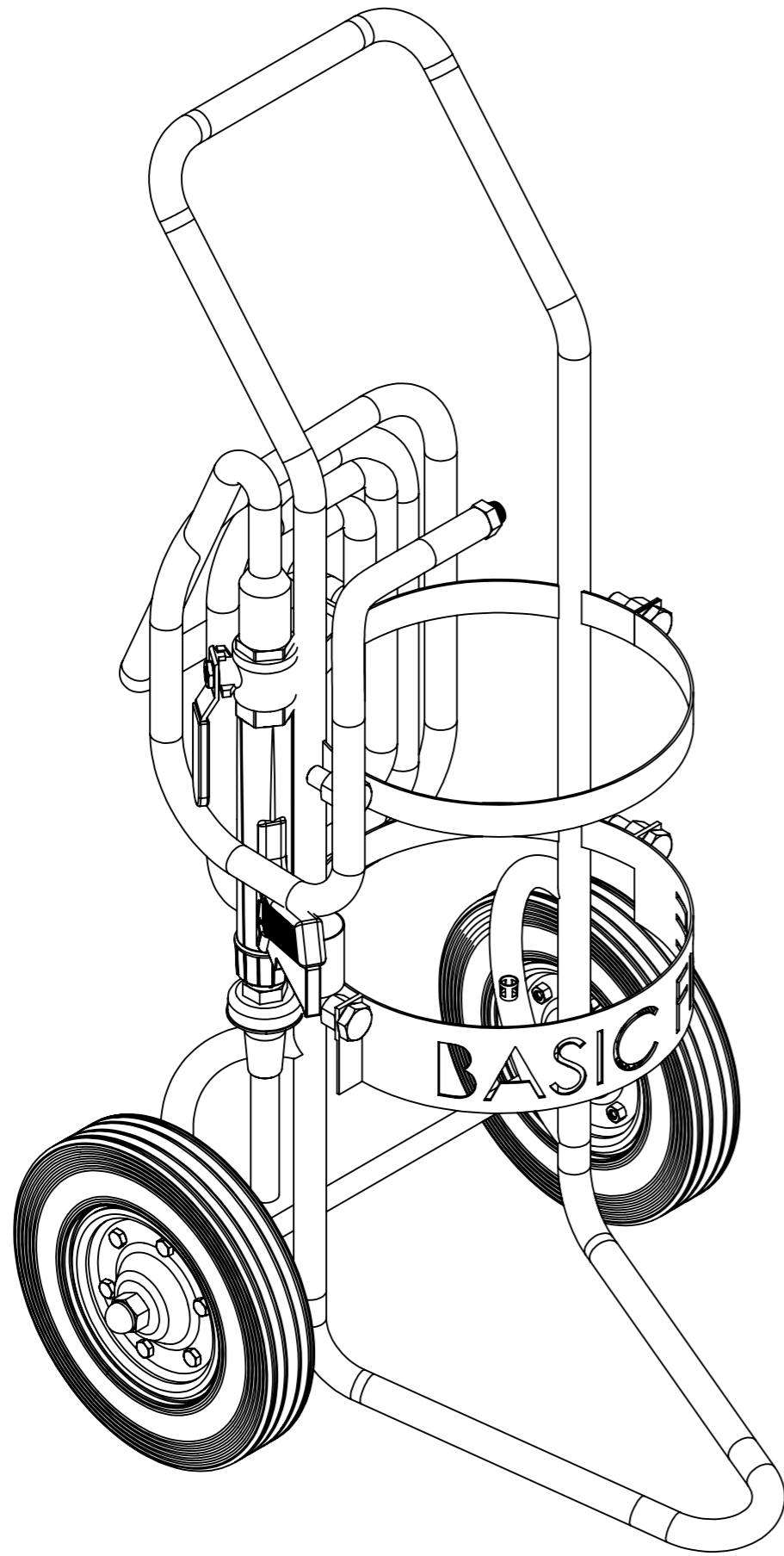

3	50 L	NOZZEL	1
2	50 L	TUBE	1
1	50 L	MOBILE EXTINGUISHER	1
No.	VOLUME	DESCRIPTION	QUANTITY

TÊN SẢN PHẨM	BÌNH CHỮA CHÁY FOAM			CÔNG TY CỔ PHẦN CƠ BẢN TOÀN CẦU					
TÊN CHI TIẾT	BẢN VẼ PHỤ KIỆN								
TRÁCH NHIỆM	HỌ VÀ TÊN	KÝ	NGÀY	VẬT LIỆU	MÃ SP	MÃ BV	TỈ LỆ	SỐ TỜ	
THIẾT KẾ	TRẦN VĂN KHẢI								
KIỂM TRA	NGUYỄN TUỜNG				BF-F-A2	BF-F-8	1:5		
DUYỆT	NGUYỄN TUỜNG								