

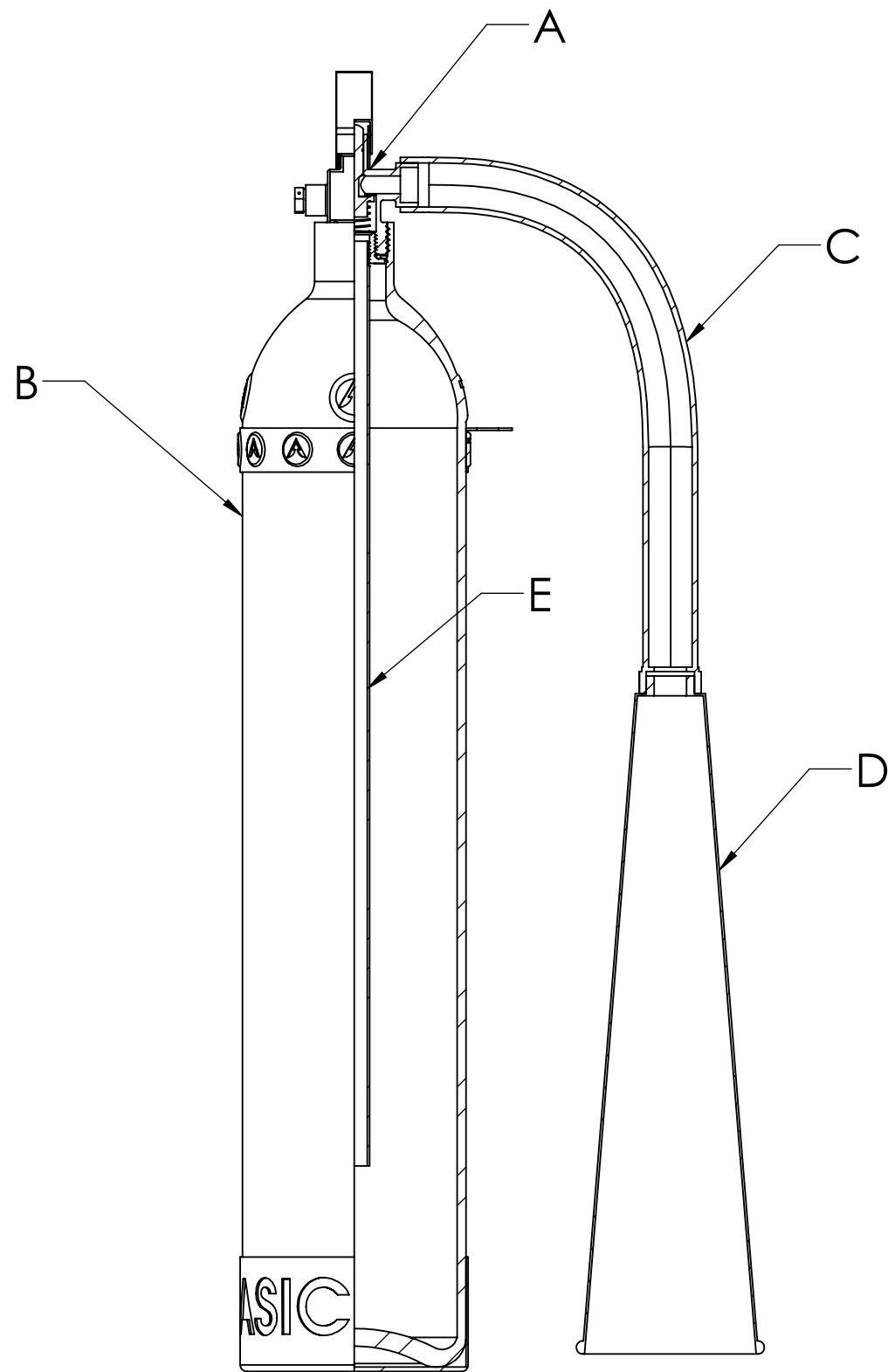

8	BF-C-D8	PORTABLE ACCESSORIES	
7	BF-C-D7	SECTION CO2 VALVE (MOBILE)	
6	BF-C-D6	SECTION CO2 CYLINDER	
5	BF-C-D5	MOBILE EXTINGUISHER	
4	BF-C-D4	PORTABLE ACCESSORIES	
3	BF-C-D3	SECTION CO2 VALVE (PROTABLE)	
2	BF-C-D2	SECTION CO2 CYLINDER	
1	BF-C-D1	GENERAL PORTABLE CO2 EXTINGUISHER	
No.	DRAWING'S CODE	DESCRIPTION	NOTE

TÊN SẢN PHẨM		BẢNG TỔNG HỢP BẢN VẼ			CÔNG TY CỔ PHẦN CƠ BẢN TOÀN CẦU				
TÊN CHI TIẾT									
TRÁCH NHIỆM	HỌ VÀ TÊN	KÝ	NGÀY	VẬT LIỆU	MÃ SP	MÃ BV	TỈ LỆ	SỐ TỜ	
THIẾT KẾ	TRẦN VĂN KHẢI								
KIỂM TRA	NGUYỄN TUỜNG				BF-C...			SỐ LƯỢNG	
DUYỆT	NGUYỄN TUỜNG								



TUBE	BF-C-4	E	1	
NOZZEL	BF-C-4	D	1	
HOSE	BF-C-4	C	1	
CYLINDER	BF-C-2	B	1	
VALVE	BF-C-3	A	1	
PART'S NAME	DRAWING	CODE	QUANTITY	NOTE

5 Kg	55 B	174 Bar at 60 C	250	4-5 m	13	-20 to 60	Carbon steel
3 Kg	34 B				10		
2 Kg	34 B				8		
Specification	Fire rating	Operate pressure	Test pressure	Discharge range	Time discharge	Operate temperature	Material

TÊN SẢN PHẨM	BÌNH CHỮA CHÁY CO2			CÔNG TY CỔ PHẦN CƠ BẢN TOÀN CẦU					
TÊN CHI TIẾT	MẶT CẮT BÌNH								
TRÁCH NHIỆM	HỌ VÀ TÊN	KÝ	NGÀY	VẬT LIỆU	MÃ SP	MÃ BV	TỈ LỆ	SỐ TỜ	
THIẾT KẾ	TRẦN VĂN KHẢI								
KIỂM TRA	NGUYỄN TUỜNG				BF-C2 BF-C3 BF-C5	BF-C-1	1:3	SỐ LƯỢNG	
DUYỆT	NGUYỄN TUỜNG								

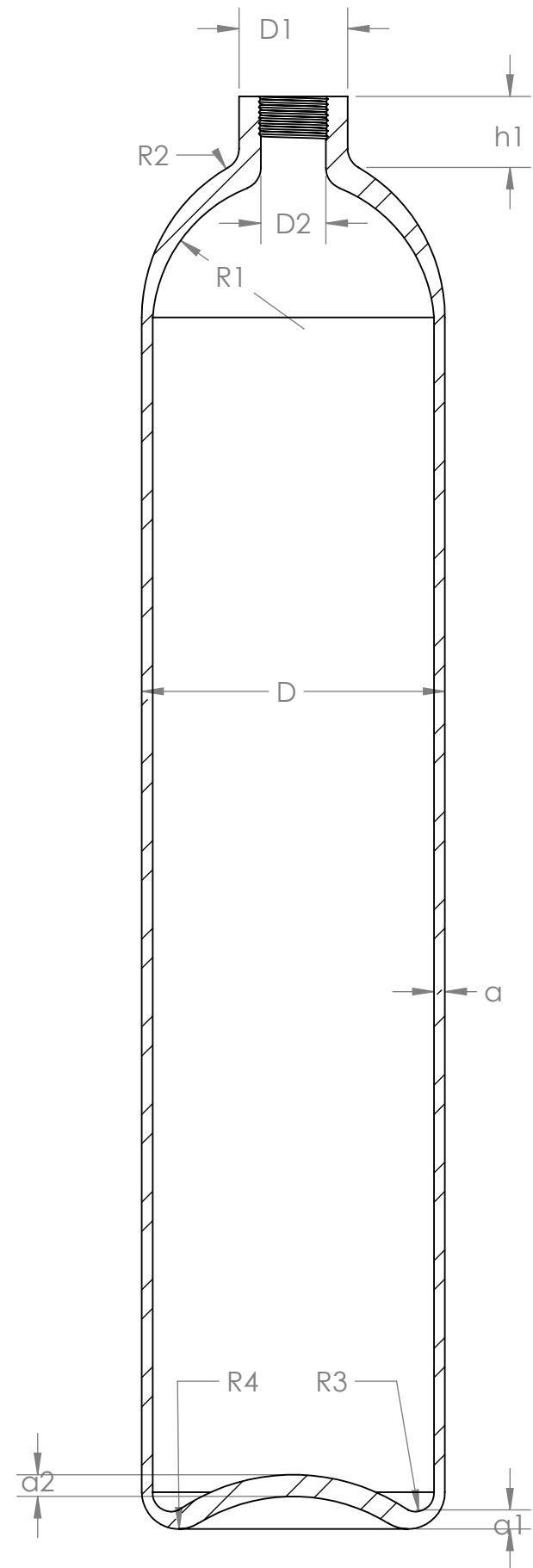

3	5 Kg	139.7	40	TAP (W 28,8 X 14 TPI)	660	34	10 min	10 min	79.85	69.85	8.5 min	17 min
2	3 Kg	139.7	40		435	34	10min	10 min	79.85	69.85	8.5 min	17 min
1	2 Kg	101.6	36		520	32	8 min	8 min	50.8	74	7 min	13.5 min
No.	Specification	D	D1	D2	H	hi	a1	a2	R1	R2	R3	R4

TÊN SẢN PHẨM	BÌNH CHỮA CHÁY CO2			CÔNG TY CỔ PHẦN CƠ BẢN TOÀN CẦU						
TÊN CHI TIẾT	BẢN VẼ CẮT									
TRÁCH NHIỆM	HỌ VÀ TÊN	KÝ	NGÀY	VẬT LIỆU	MÃ SP	MÃ BV	TỈ LỆ	SỐ TỜ		
THIẾT KẾ	TRẦN VĂN KHẢI									
KIỂM TRA	NGUYỄN TUỜNG				BF-C-C1	BF-C-2	1:3			
DUYỆT	NGUYỄN TUỜNG									

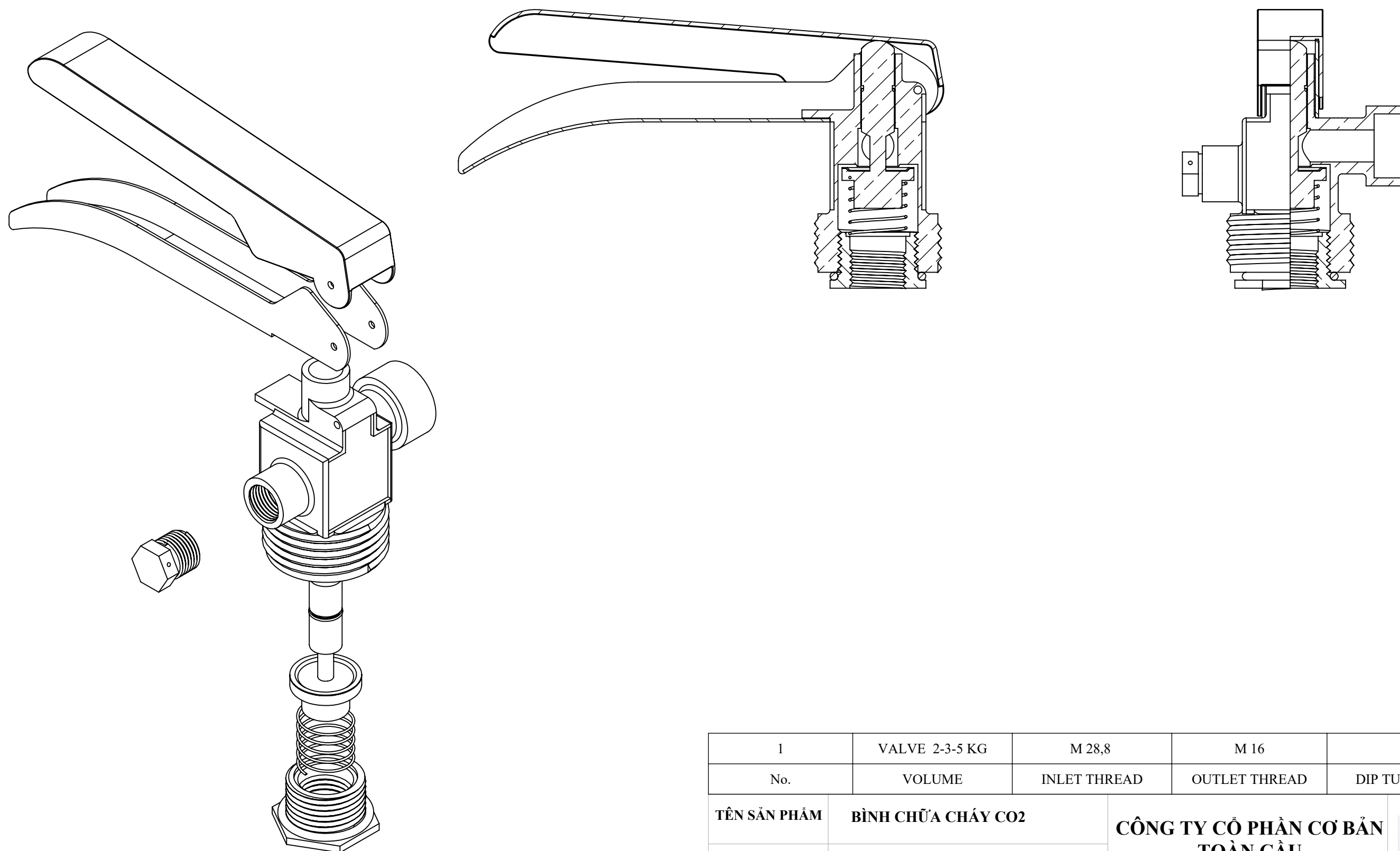

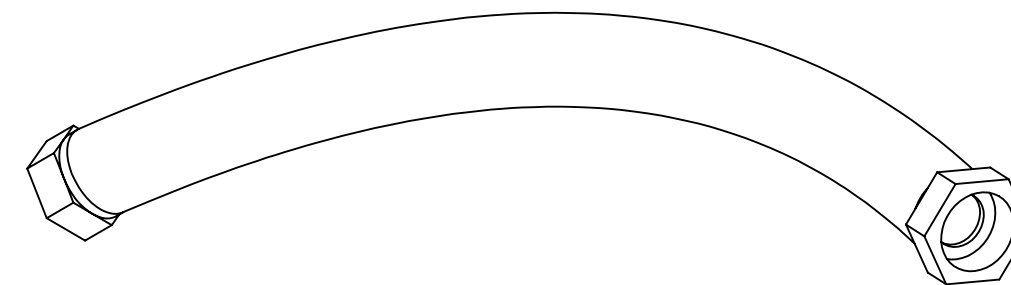
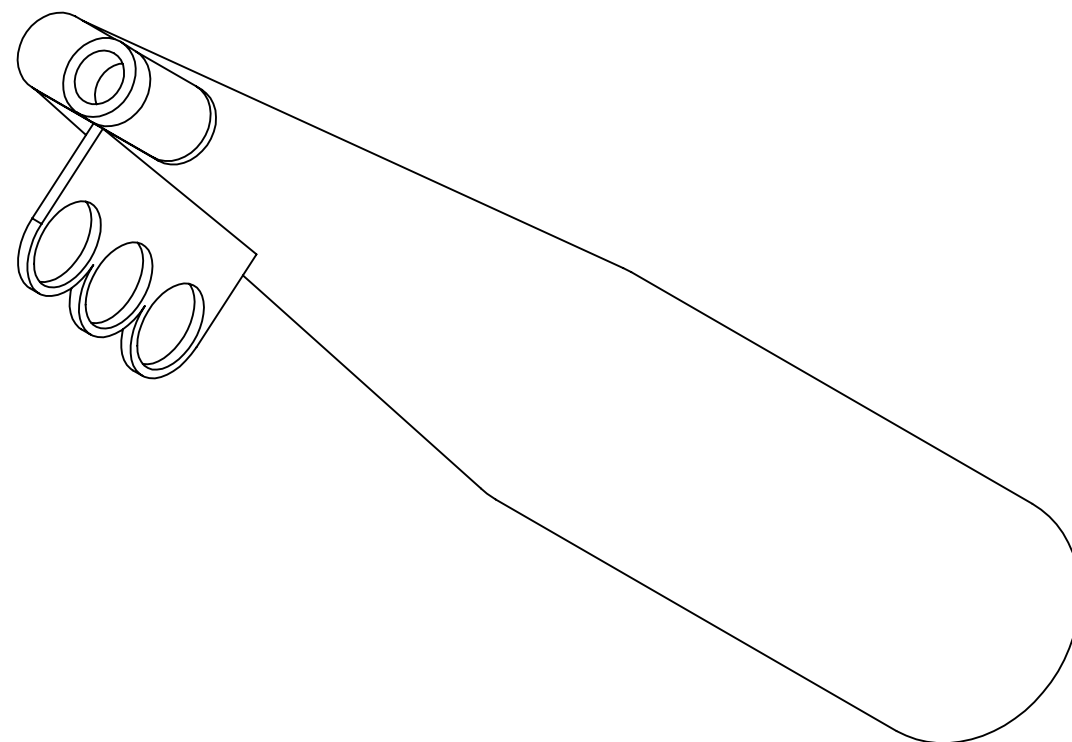
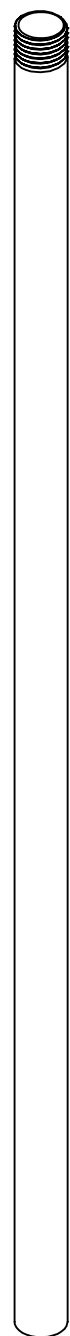

1	VALVE 2-3-5 KG	M 28,8	M 16	M 14				
No.	VOLUME	INLET THREAD	OUTLET THREAD	DIP TUBE THREAD				
TÊN SẢN PHẨM	BÌNH CHỮA CHÁY CO2			CÔNG TY CỔ PHẦN CƠ BẢN TOÀN CẦU 				
TÊN CHI TIẾT	BẢN VẼ VALVE							
TRÁCH NHIỆM	HỌ VÀ TÊN	KÝ	NGÀY	VẬT LIỆU	MÃ SP	MÃ BV	TỈ LỆ	SỐ TỜ
THIẾT KẾ	TRẦN VĂN KHẢI							
KIỂM TRA	NGUYỄN TUỜNG				BF-C-V1	BF-C-3	1:1	
DUYỆT	NGUYỄN TUỜNG							



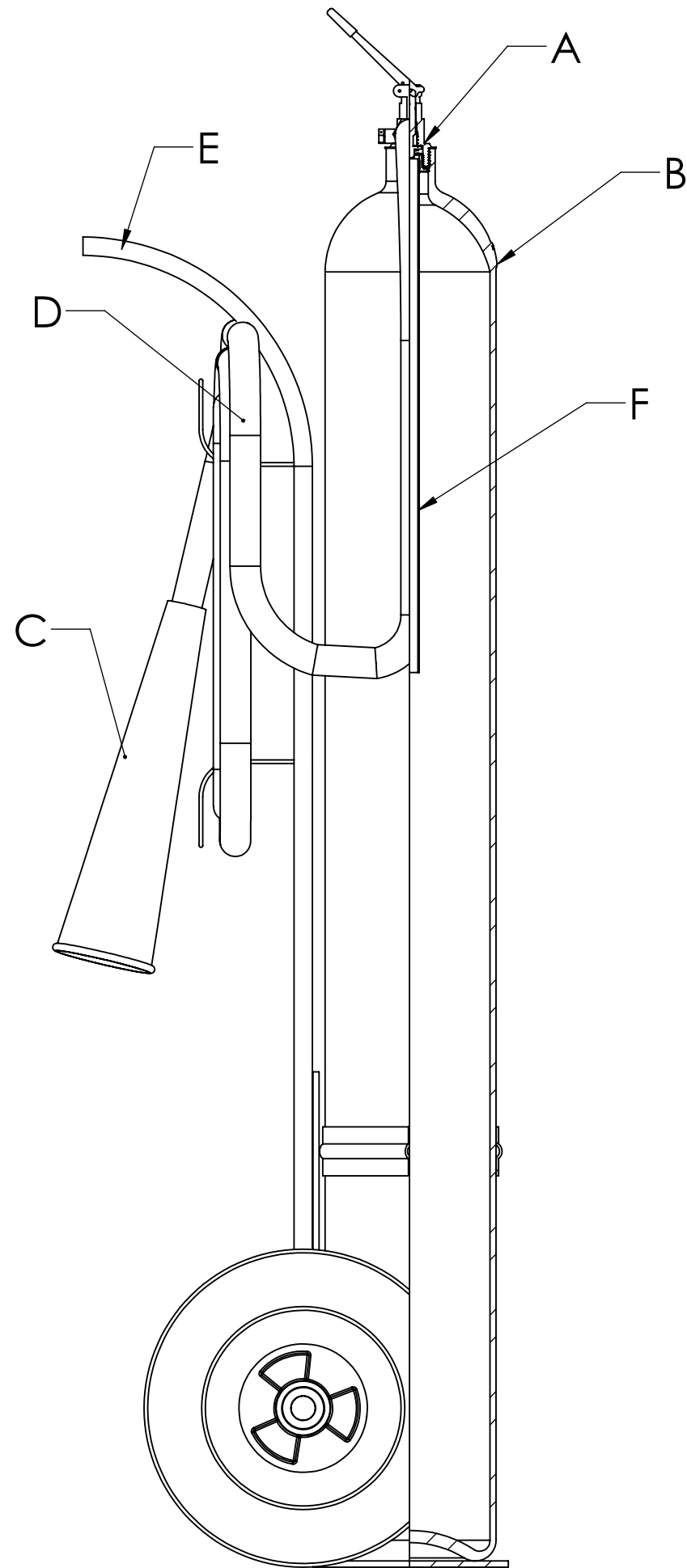

3	2-3-5 Kg	TUBE	1
2	2-3-5 Kg	NOZZEL	1
1	2-3-5 Kg	HOSE	1
No.	VOLUME	DESCRIPTION	QUANTITY

TÊN SẢN PHẨM	BÌNH CHỮA CHÁY CO2			CÔNG TY CỔ PHẦN CƠ BẢN TOÀN CẦU				
TÊN CHI TIẾT	BẢN VẼ PHỤ KIỆN							
TRÁCH NHIỆM	HỌ VÀ TÊN	KÝ	NGÀY	VẬT LIỆU	MÃ SP	MÃ BV	TỈ LỆ	SỐ TỜ
THIẾT KẾ	TRẦN VĂN KHẢI							
KIỂM TRA	NGUYỄN TUỜNG				BF-C-A1	BF-C-4	1:2	
DUYỆT	NGUYỄN TUỜNG							

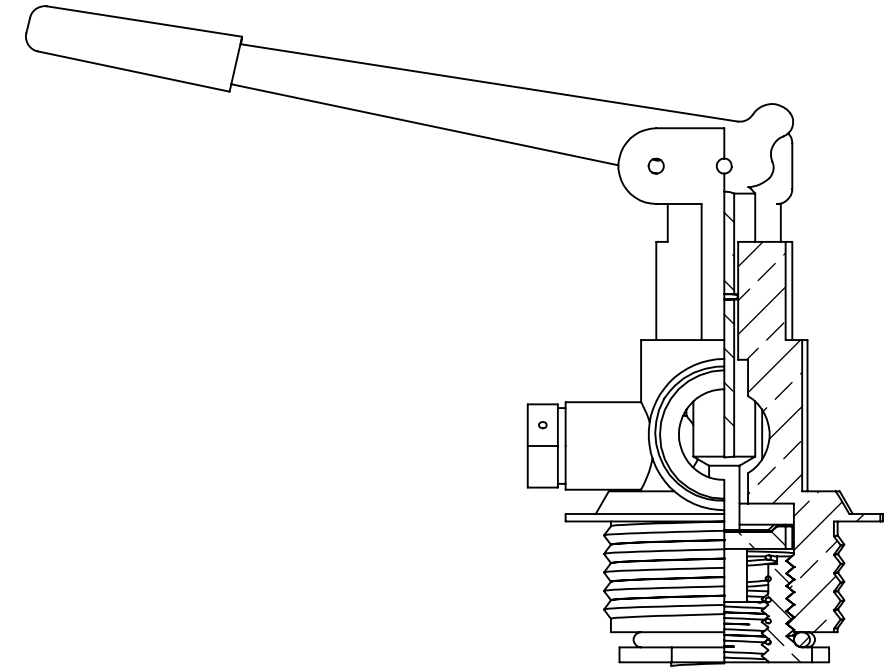
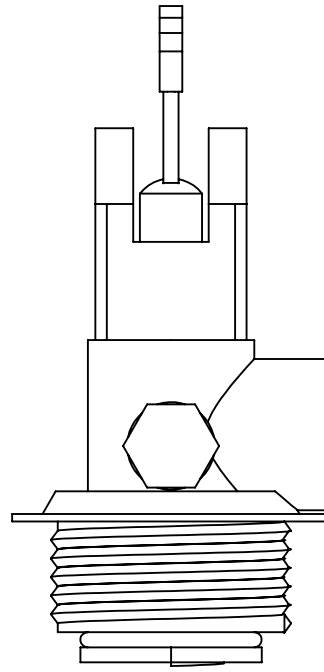
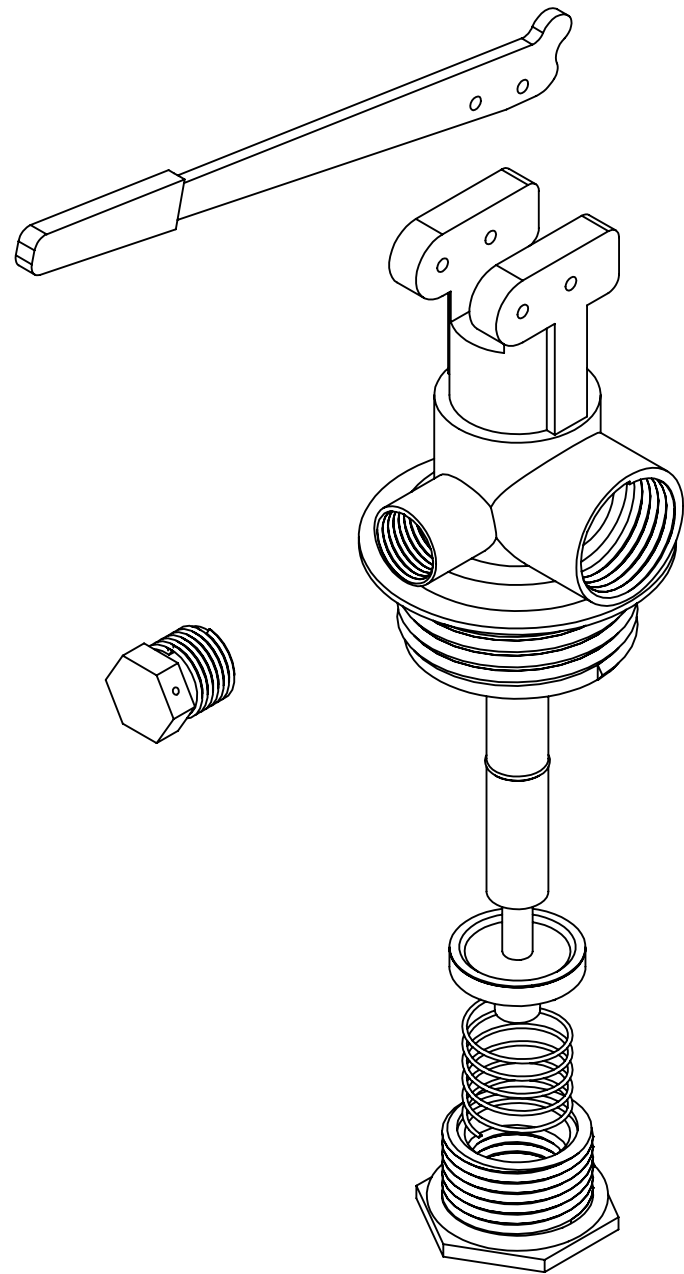

TUBE	BF-C-8	F	1				
MOBILE	BF-C-8	E	1				
HOSE	BF-C-8	D	1				
NOZZEL	BF-C-8	C	1				
CYLINDER	BF-C-6	B	1				
VALVE	BF-C-7	A	1				
PART'S NAME	DRAWING	CODE	QUANTITY	NOTE			
25 Kg	89 B		60				
12 Kg	70 B	174 Bar at 60 C	250	4-5 m	30	-20 to 60	Carbon steel
Specification	Fire rating	Operate pressure	Test pressure	Discharge range	Time discharge	Operate temperature	Material
TÊN SẢN PHẨM	BÌNH CHỮA CHÁY CO2			CÔNG TY CỔ PHẦN CƠ BẢN TOÀN CẦU			
TÊN CHI TIẾT	MẶT CẮT BÌNH						
TRÁCH NHIỆM	HỌ VÀ TÊN	KÝ	NGÀY	VẬT LIỆU	MÃ SP	MÃ BV	TỈ LỆ
THIẾT KẾ	TRẦN VĂN KHẢI						
KIỂM TRA	NGUYỄN TUỜNG				BF-C12	BF-C-5	1:5
DUYỆT	NGUYỄN TUỜNG				BF-C25		SỐ LƯỢNG



1	VALVE 2-3-5 KG	M 28,8	M 16	M 14				
No.	VOLUME	INLET THREAD	OUTLET THREAD	DIP TUBE THREAD				
TÊN SẢN PHẨM	BÌNH CHỨA CHÁY CO2			CÔNG TY CỔ PHẦN CƠ BẢN TOÀN CẦU 				
TÊN CHI TIẾT	BẢN VẼ VALVE							
TRÁCH NHIỆM	HỌ VÀ TÊN	KÝ	NGÀY	VẬT LIỆU	MÃ SP	MÃ BV	TỈ LỆ	SỐ TỜ
THIẾT KẾ	TRẦN VĂN KHẢI							
KIỂM TRA	NGUYỄN TUỜNG				BF-C-V2	BF-C-7	1:1	
DUYỆT	NGUYỄN TUỜNG							

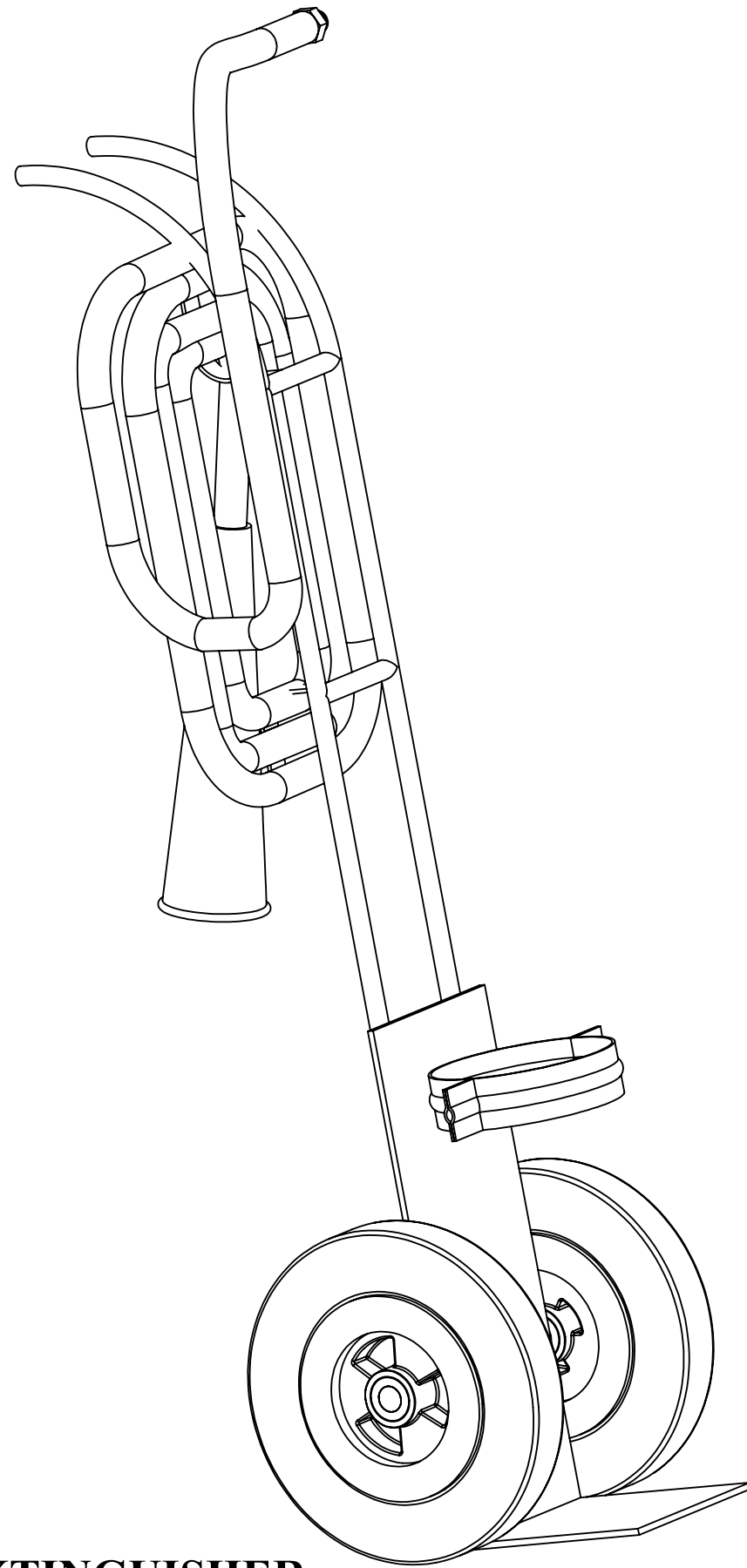

MOBILE EXTINGUISHER

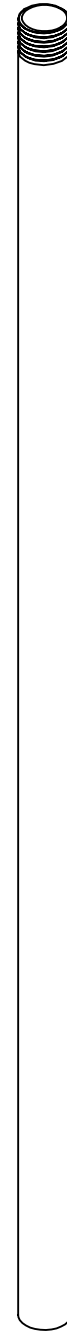

TUBE

3	12-25 Kg	TUBE	1
2	12-25 Kg	NOZZEL	1
1	12-25 Kg	HOSE	1
No.	VOLUME	DESCRIPTION	QUANTITY

TÊN SẢN PHẨM	BÌNH CHỮA CHÁY CO2			CÔNG TY CỔ PHẦN CƠ BẢN TOÀN CẦU					
TÊN CHI TIẾT	BẢN VẼ PHỤ KIỆN								
TRÁCH NHIỆM	HỌ VÀ TÊN	KÝ	NGÀY	VẬT LIỆU	MÃ SP	MÃ BV	TỈ LỆ	SỐ TỜ	
THIẾT KẾ	TRẦN VĂN KHẢI								
KIỂM TRA	NGUYỄN TUỜNG				BF-C-A2	BF-C-8	1:5		
DUYỆT	NGUYỄN TUỜNG								