

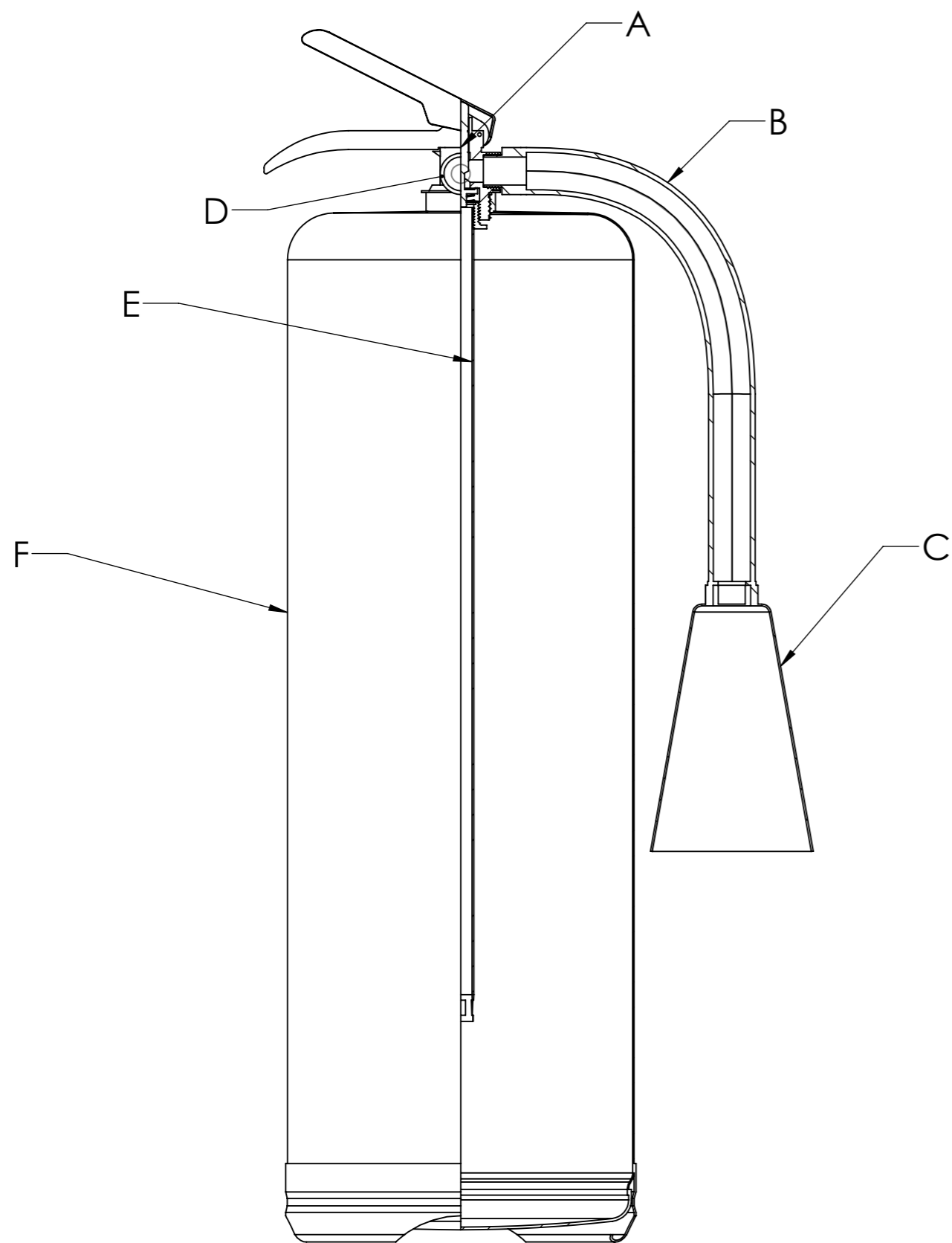

8	BF-DP-8	MOBILE ACCESSORIES	
7	BF-DP-7	SECTION DRY POWDER VALVE (MOBILE)	
6	BF-DP-6	SECTION DRY POWDER CYLINDER	
5	BF-DP-5	MOBILE EXTINGUISHER	
4	BF-DP-4	PORTABLE ACCESSORIES	
3	BF-DP-3	SECTION DRY POWDER VALVE (PROTABLE)	
2	BF-DP-2	SECTION DRY POWDER CYLINDER	
1	BF-DP-1	GENERAL PORTABLE DRY POWDER EXTINGUISHER	
No.	DRAWING'S CODE	DESCRIPTION	NOTE

TÊN SẢN PHẨM		BẢNG TỔNG HỢP BẢN VẼ		CÔNG TY CỔ PHẦN CƠ BẢN TOÀN CẦU				
TÊN CHI TIẾT								
TRÁCH NHIỆM	HỌ VÀ TÊN	KÝ	NGÀY	VẬT LIỆU	MÃ SP	MÃ BV	TỈ LỆ	SỐ TỜ
THIẾT KẾ	TRẦN VĂN KHẢI							
KIỂM TRA	NGUYỄN TUỜNG				BF-DP-...			SỐ LƯỢNG
DUYỆT	NGUYỄN TUỜNG							



F	CYLINDER	1	BF-DP-2	
E	TUBE	1	BF-DP-4	
D	WATCH	1	BF-DP-4	
C	NOZZEL	1	BF-DP-4	
B	HOSE	1	BF-DP-4	
A	VALVE	1	BF-DP-3	

CODE		PART'S NAME	QUANTITY	DRAWING	NOTE		
8 Kg	43A-233B	18.5 Bar at 60 C	30	7-9 m	22-24	-20 to 60	Carbon steel
4 Kg	21A-89B			7-9 m	13-15		
2 Kg	13A-70B			5-7 m	10-12		
1 Kg	8A-34B			4-5 m	7-9		
Specification	Fire rating	Operate pressure	Test pressure	Discharge range	Time discharge	Operate temperature	Material

TÊN SẢN PHẨM	BÌNH CHỮA CHÁY BỘT			CÔNG TY CỔ PHẦN CƠ BẢN TOÀN CẦU					
TÊN CHI TIẾT	MẶT CẮT BÌNH								
TRÁCH NHIỆM	HỌ VÀ TÊN	KÝ	NGÀY	VẬT LIỆU	MÃ SP	MÃ BV	TỈ LỆ	SỐ TỜ	
THIẾT KẾ	TRẦN VĂN KHẢI								
KIỂM TRA	NGUYỄN TUỜNG				BF-DP...	BF-DP-1	1:3	SỐ LƯỢNG	
DUYỆT	NGUYỄN TUỜNG								

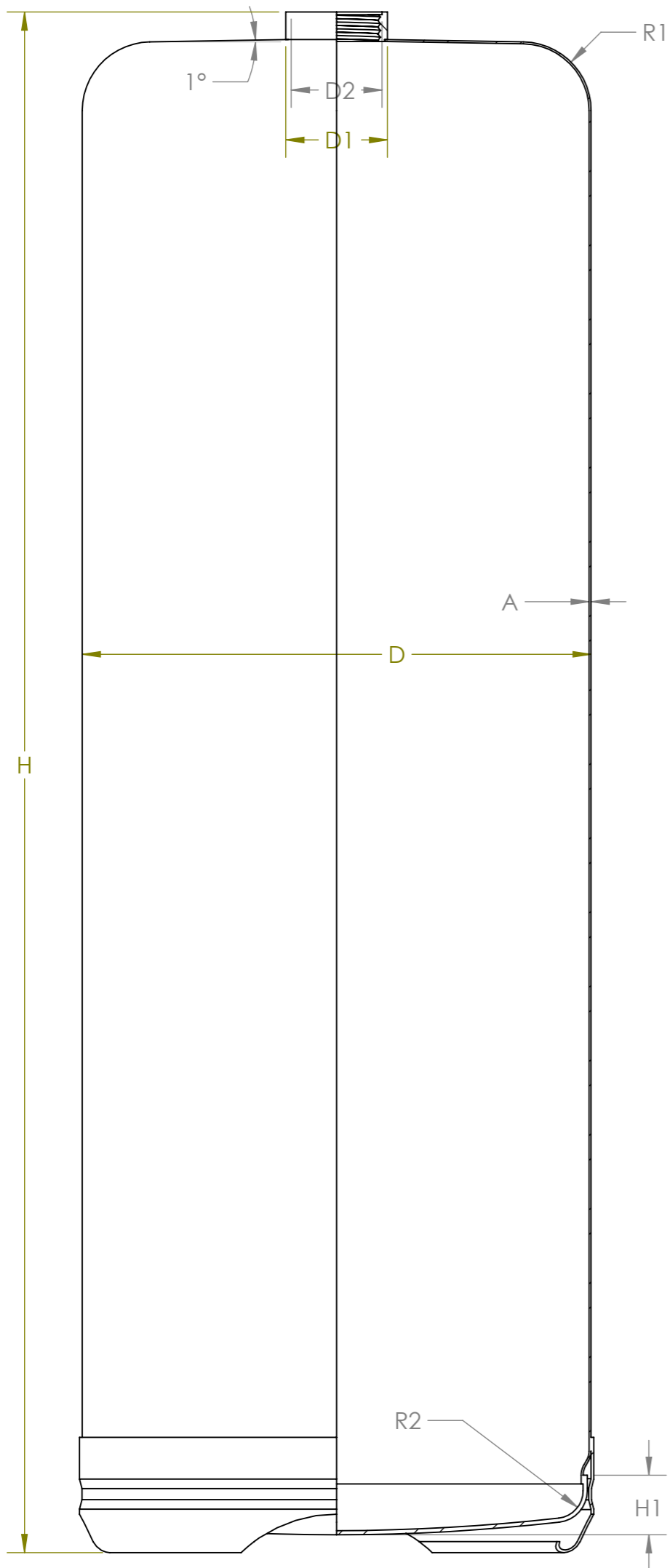

8 Kg	490	20	163	37	M 30	25	10	1.24
4 Kg	415	20	130	37	M 30	10	5	1.13
2 Kg	300	15	110	37	M 30	10	5	1.07
1 Kg	240	10	90	31	M 24	10	5	1.0
SPECIFICATION	H	H1	D	D1	D2	R1	R2	A

TÊN SẢN PHẨM	BÌNH CHỮA CHÁY FOAM			CÔNG TY CỔ PHẦN CƠ BẢN TOÀN CẦU				
TÊN CHI TIẾT	BẢN VẼ CẮT							
TRÁCH NHIỆM	HỌ VÀ TÊN	KÝ	NGÀY	VẬT LIỆU	MÃ SP	MÃ BV	TỈ LỆ	SỐ TỜ
THIẾT KẾ	TRẦN VĂN KHẢI							
KIỂM TRA	NGUYỄN TUỜNG				BF-DP-C1	BF-DP-2	1:3	
DUYỆT	NGUYỄN TUỜNG							

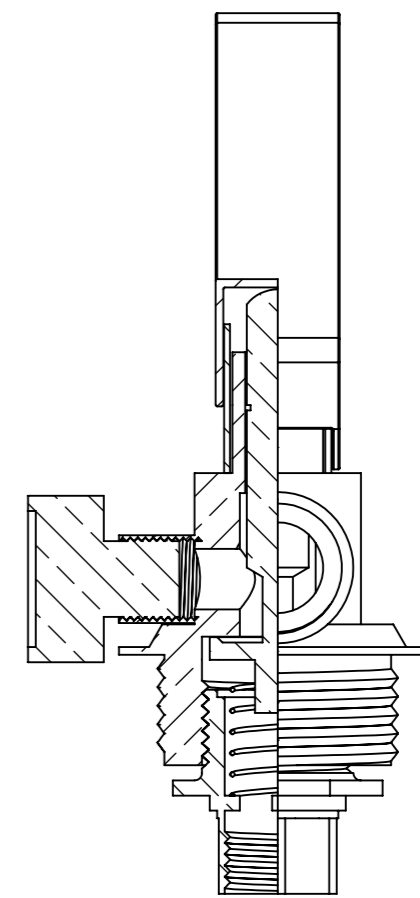
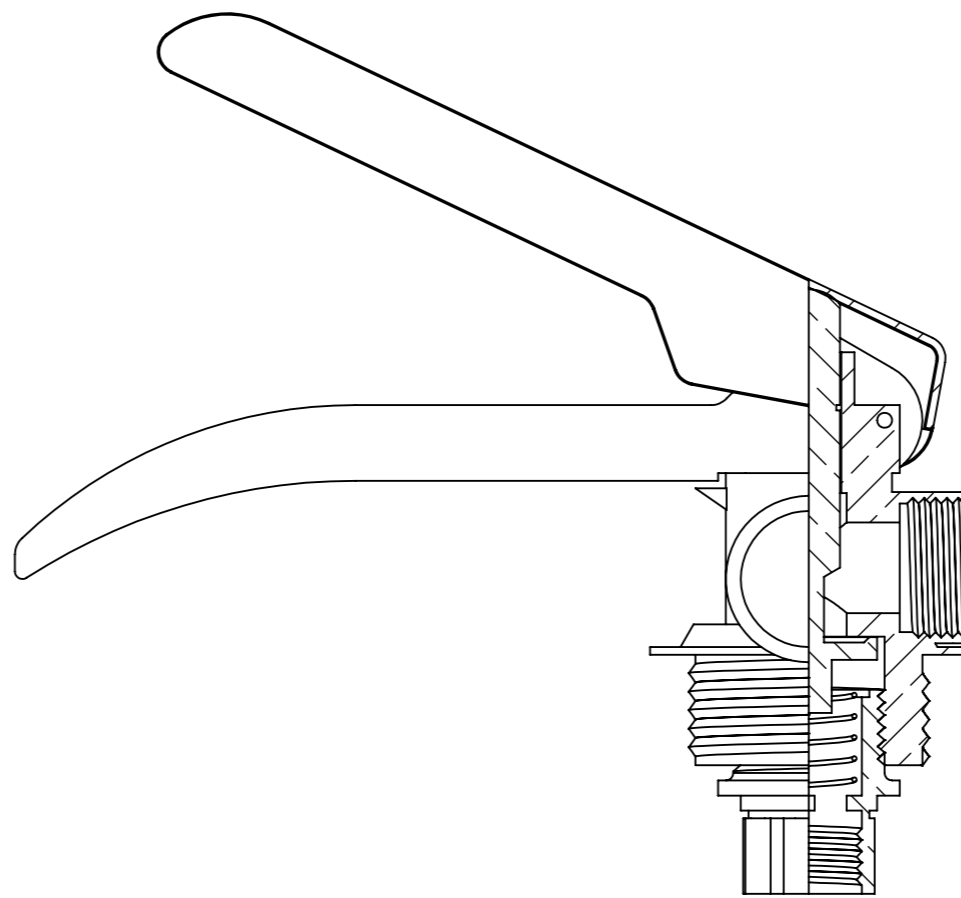
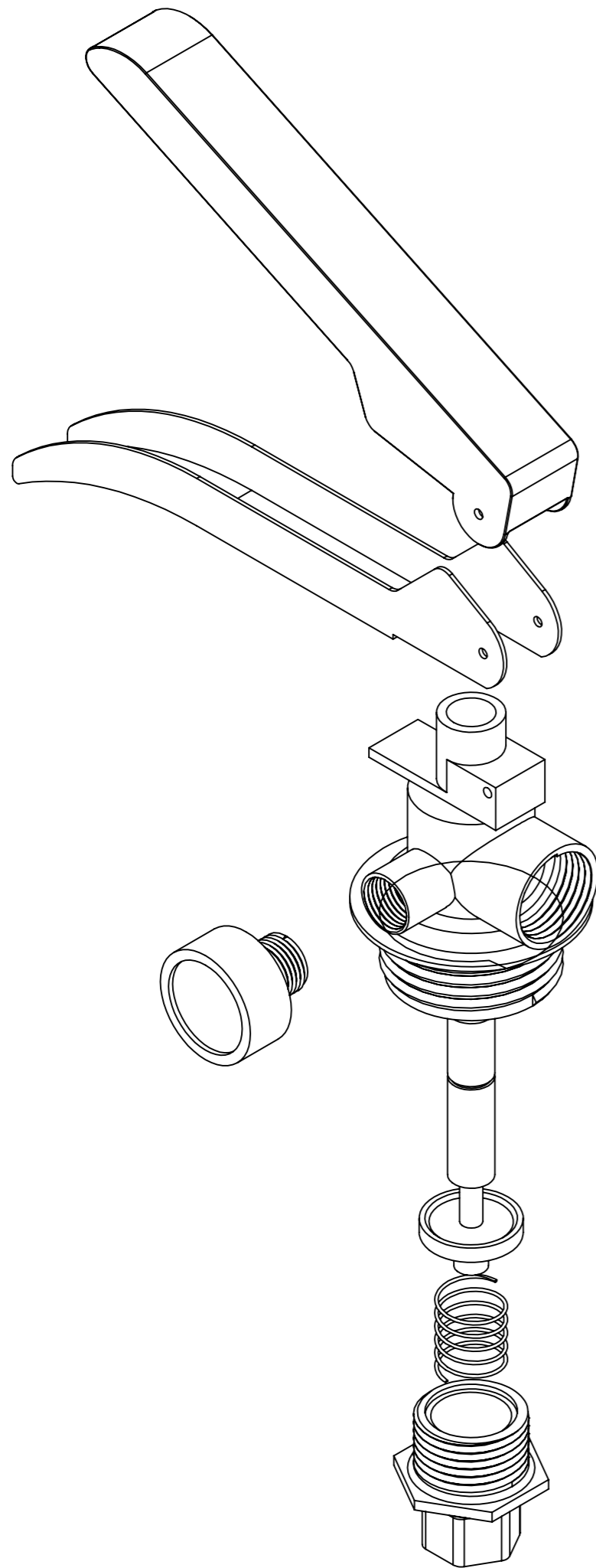

2	VALVE 2-4-8 KG	M 30	M 14	M 14				
1	VALVE 1 KG	M 24	M 12	M 14				
No.	VOLUME	INLET THREAD	OUTLET THREAD	DIP TUBE THREAD				
TÊN SẢN PHẨM	BÌNH CHỨA CHÁY BỘT			CÔNG TY CỔ PHẦN CƠ BẢN TOÀN CẦU				
TÊN CHI TIẾT	BẢN VẼ VALVE							
TRÁCH NHIỆM	HỌ VÀ TÊN	KÝ	NGÀY	VẬT LIỆU	MÃ SP	MÃ BV	TỈ LỆ	SỐ TỜ
THIẾT KẾ	TRẦN VĂN KHẢI							
KIỂM TRA	NGUYỄN TUỜNG				BF-DP-V1	BF-DP-3	1:1	
DUYỆT	NGUYỄN TUỜNG							



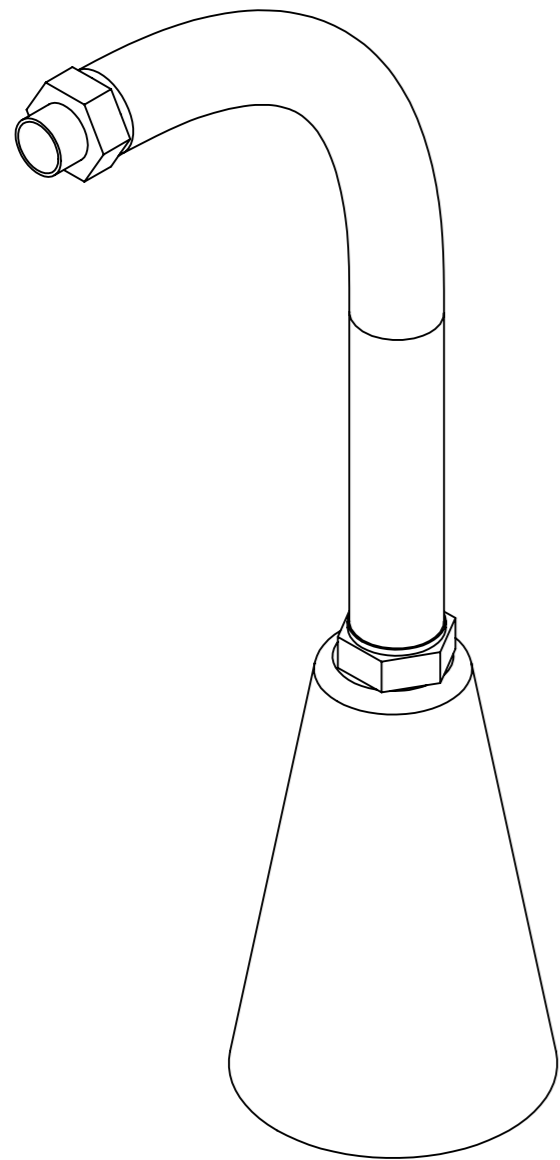

HOSE AND NOZZEL 4-8 Kg

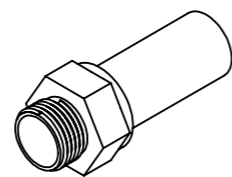

HOSE AND NOZZEL 1-2 Kg

TUBE

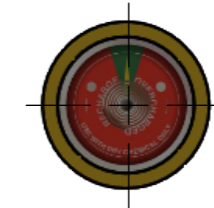
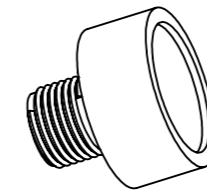

WATCH

5	1-2-4-8 Kg	PRESSURE WATCH	1
4	1-2-4-8 Kg	TUBE	1
3	1-2-4-8 Kg	NOZZEL	1
2	4-8 Kg	HOSE	1
1	1-2 Kg	HOSE	1
No.	VOLUME	DESCRIPTION	QUANTITY

TÊN SẢN PHẨM		BÌNH CHỮA CHÁY FOAM			CÔNG TY CỔ PHẦN CƠ BẢN TOÀN CẦU				
TÊN CHI TIẾT		BẢN VẼ PHỤ KIỆN							
TRÁCH NHIỆM	HỌ VÀ TÊN	KÝ	NGÀY	VẬT LIỆU	MÃ SP	MÃ BV	TỈ LỆ	SỐ TỜ	
THIẾT KẾ	TRẦN VĂN KHẢI								
KIỂM TRA	NGUYỄN TUỜNG				BF-DP-A1	BF-DP-4	1:2		
DUYỆT	NGUYỄN TUỜNG								

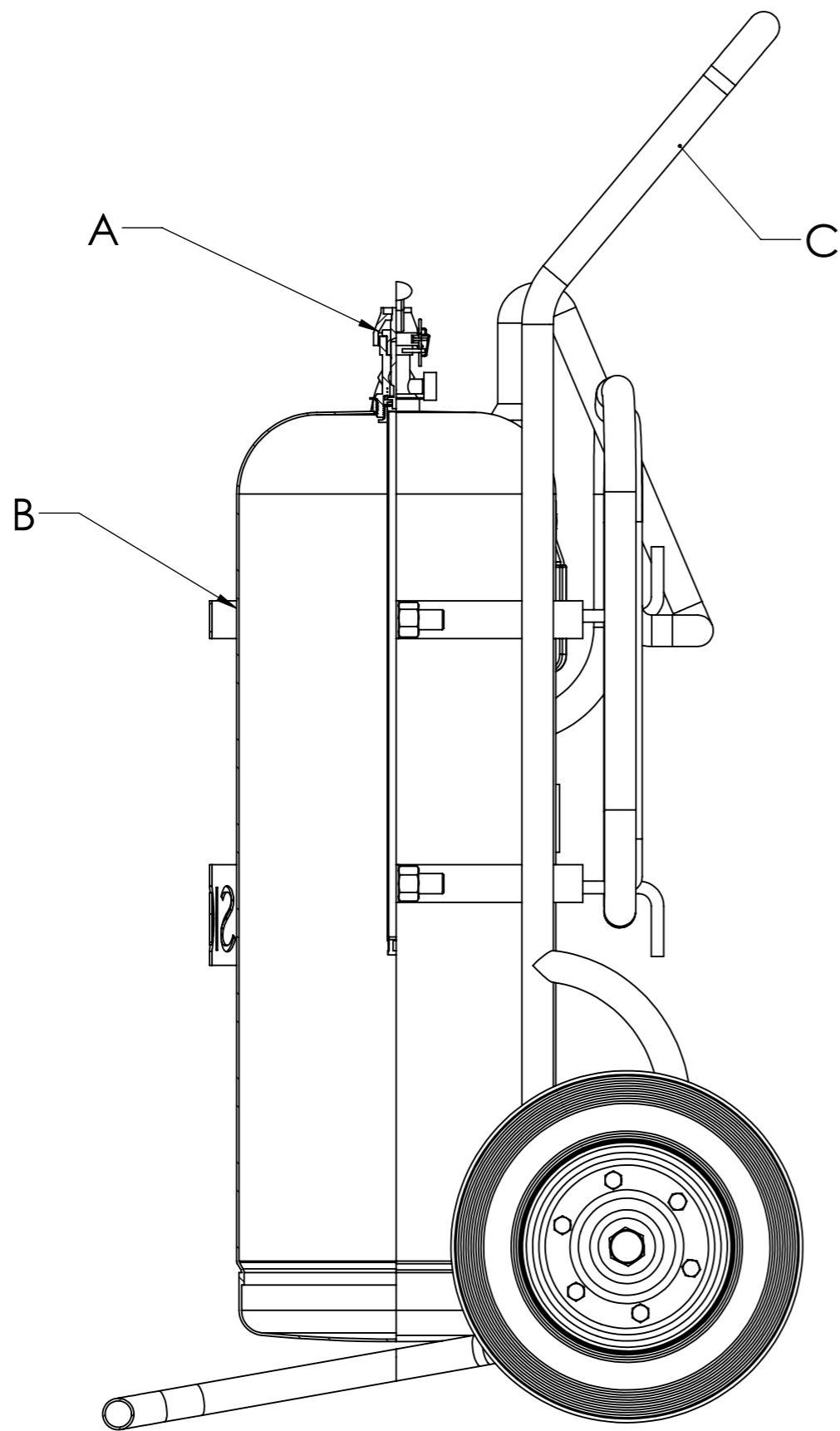

C	NOZZEL	1	BF-F-4					
B	HOSE	1	BF-F-4					
A	VALVE	1	BF-F-3					
CODE	PART'S NAME	QUANTITY	DRAWING	NOTE				
50 Kg	IV B	22 Bar at 60 C	32	7-9 m	25-30	-20 to 60	Carbon steel	
25 Kg	II B				47-55			
Specification	Fire rating	Operate pressure	Test pressure	Discharge range	Time discharge	Operate temperature	Material	
TÊN SẢN PHẨM	BÌNH CHỮA CHÁY BỘT			CÔNG TY CỔ PHẦN CƠ BẢN TOÀN CẦU				
TÊN CHI TIẾT	MẶT CẮT BÌNH							
TRÁCH NHIỆM	HỌ VÀ TÊN	KÝ	NGÀY	VẬT LIỆU	MÃ SP	MÃ BV	TỈ LỆ	SỐ TỜ
THIẾT KẾ	TRẦN VĂN KHẢI							
KIỂM TRA	NGUYỄN TUỜNG				BF-DP25	BF-DP-5	1:5	SỐ LƯỢNG
DUYỆT	NGUYỄN TUỜNG				BF-DP50			

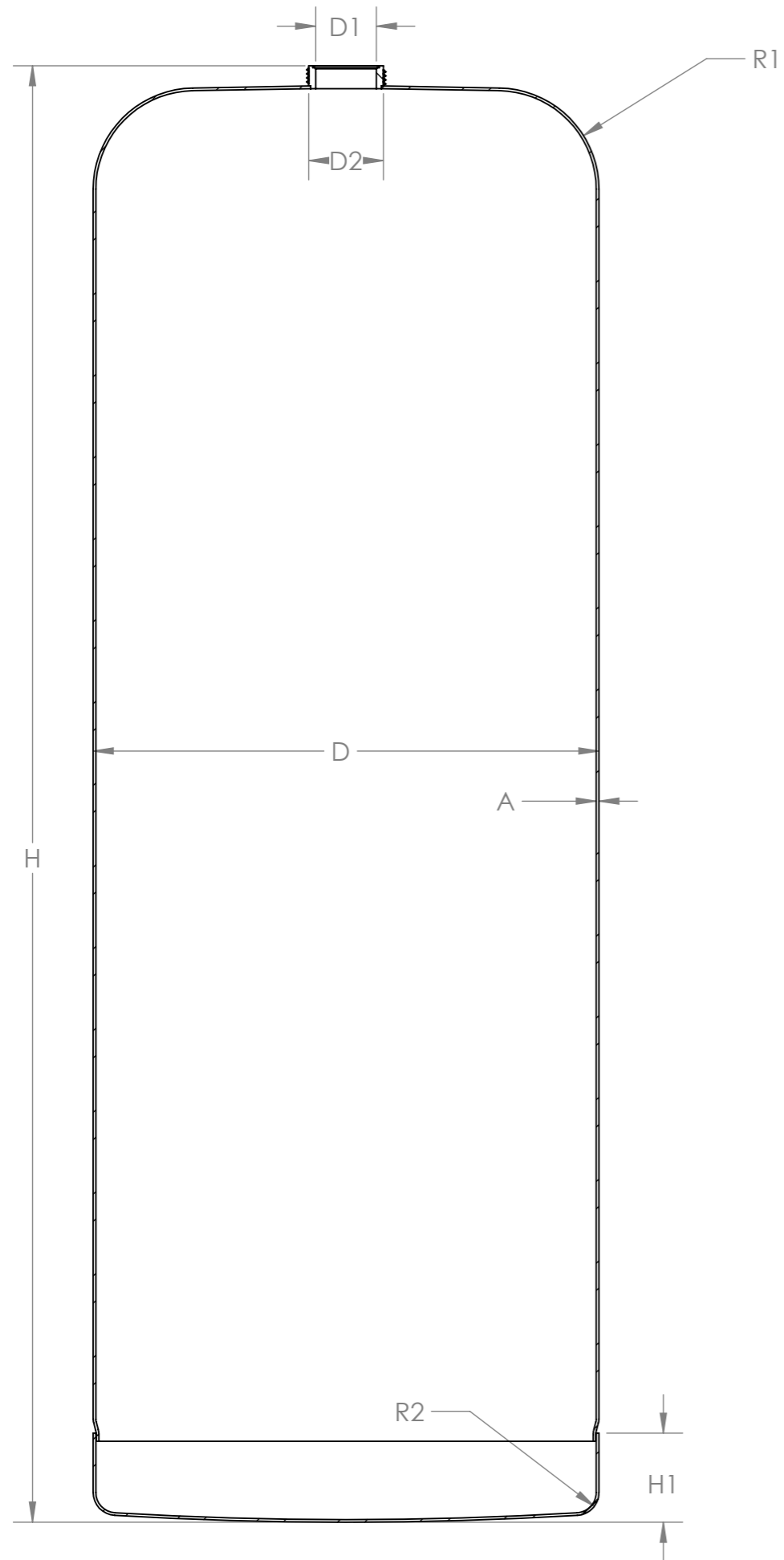

50 Kg	930	70	305	50	G 2'	60	10	1.3
25 Kg	720	50	250	50	G 2'	50	10	1.3
SPECIFICATION	H	H1	D	D1	D2	R1	R2	A
TÊN SẢN PHẨM	BÌNH CHỮA CHÁY BỘT			CÔNG TY CỔ PHẦN CƠ BẢN TOÀN CẦU				
TÊN CHI TIẾT	BẢN VẼ CẮT							
TRÁCH NHIỆM	HỌ VÀ TÊN	KÝ	NGÀY	VẬT LIỆU	MÃ SP	MÃ BV	TỈ LỆ	SỐ TỜ
THIẾT KẾ	TRẦN VĂN KHẢI							
KIỂM TRA	NGUYỄN TUỜNG							
DUYỆT	NGUYỄN TUỜNG				BF-DP-C2	BF-DP-6	1:3	

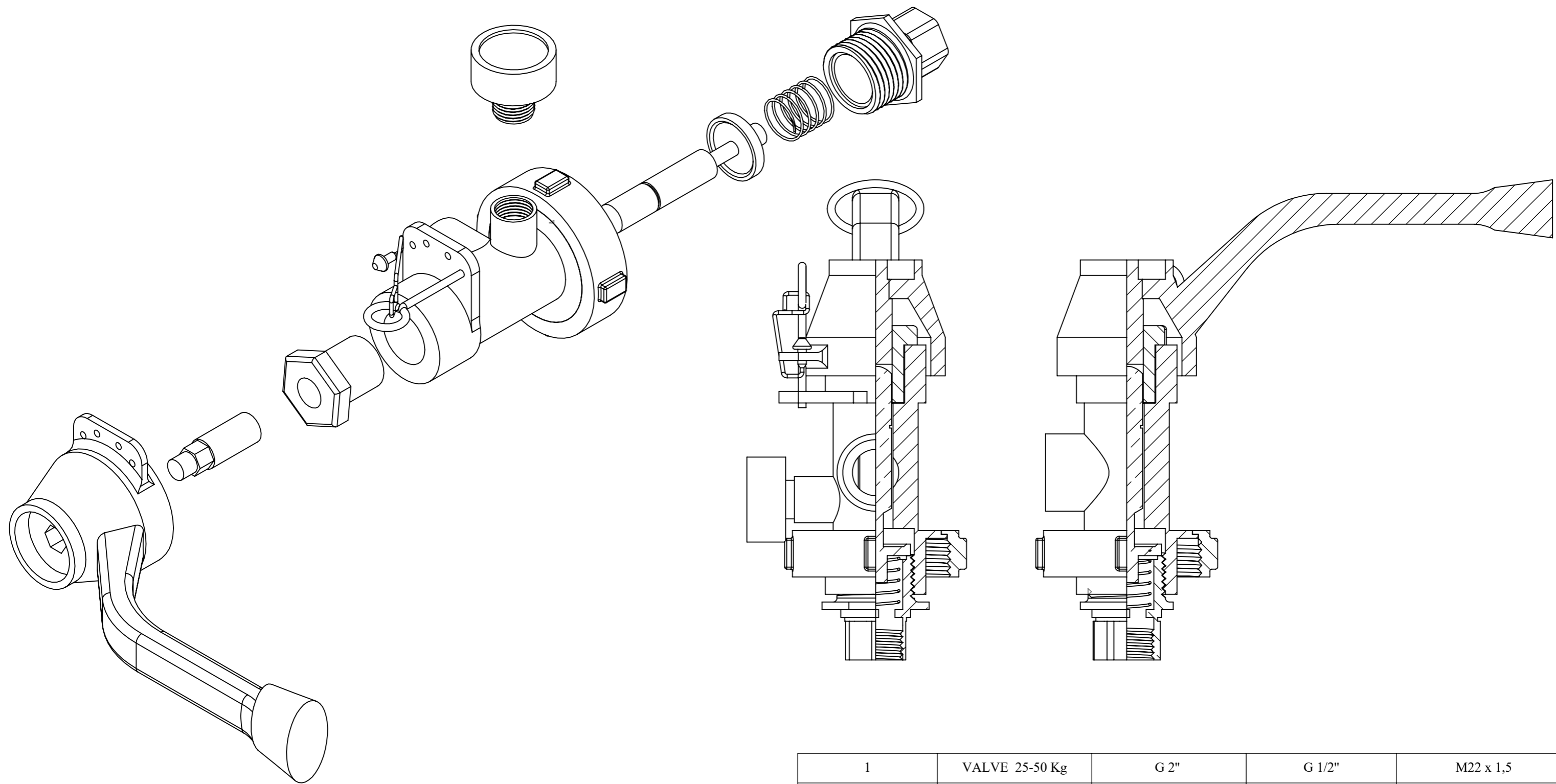

1	VALVE 25-50 Kg	G 2"	G 1/2"	M22 x 1,5				
No.	VOLUME	INLET THREAD	OUTLET THREAD	DIP TUBE THREAD				
TÊN SẢN PHẨM	BÌNH CHỨA CHÁY BỘT			CÔNG TY CỔ PHẦN CƠ BẢN TOÀN CẦU 				
TÊN CHI TIẾT	BẢN VẼ VALVE							
TRÁCH NHIỆM	HỌ VÀ TÊN	KÝ	NGÀY	VẬT LIỆU	MÃ SP	MÃ BV	TỈ LỆ	SỐ TỜ
THIẾT KẾ	TRẦN VĂN KHẢI							
KIỂM TRA	NGUYỄN TUỜNG				BF-DP-V2	BF-DP-7	1:1	
DUYỆT	NGUYỄN TUỜNG							

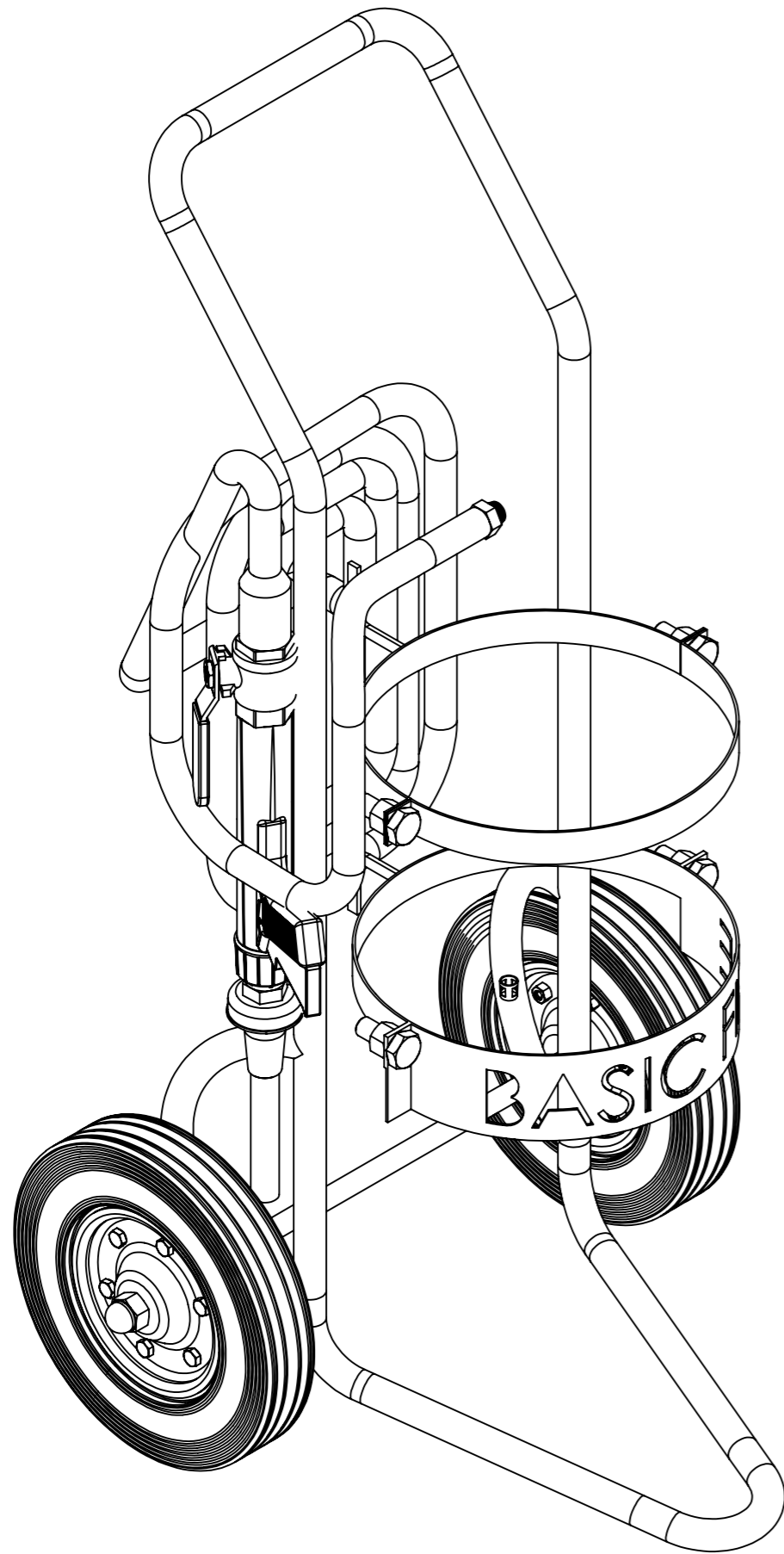

MOBILE



TUBE

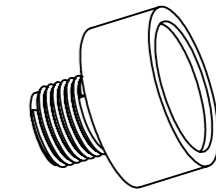
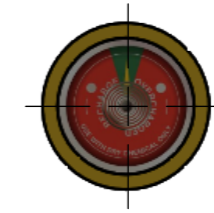

WATCH

4	25-50 Kg	PRESSURE WATCH	1
3	25-50 Kg	NOZZEL	1
2	25-50 Kg	TUBE	1
1	25-50 Kg	MOBILE EXTINGUISHER	1
No.	VOLUME	DESCRIPTION	QUANTITY

TÊN SẢN PHẨM	BÌNH CHỮA CHÁY BỘT			CÔNG TY CỔ PHẦN CƠ BẢN TOÀN CẦU					
TÊN CHI TIẾT	BẢN VẼ PHỤ KIỆN								
TRÁCH NHIỆM	HỌ VÀ TÊN	KÝ	NGÀY	VẬT LIỆU	MÃ SP	MÃ BV	TỈ LỆ	SỐ TỜ	
THIẾT KẾ	TRẦN VĂN KHẢI								
KIỂM TRA	NGUYỄN TUỜNG				BF-DP-A2	BF-DP-8	1:5		
DUYỆT	NGUYỄN TUỜNG								